



ROMÂNIA
CONSILIUL LOCAL AL SECTORULUI 6
AL MUNICIPIULUI BUCUREȘTI

HOTĂRÂRE

privind aprobarea documentației tehnice, faza **D.A.L.I.** și a indicatorilor tehnico – economici aferenți obiectivului de investiții “Reabilitare străzi, alei, trotuare și parcări în zona delimitată de Splaiul Independenței – Str. Doina Cornea – Str. Nicolae Ceșărescu Economu – Parcul Politehnica (microzona 24 – Nord – Est) - **Obiect 2 – Strada Athanasie Stoicescu Economu**”

Având în vedere Referatul de aprobare al Primarului Sectorului 6 și Raportul de specialitate al Direcției Generale Investiții Publice nr. 1099/18.03.2024, din cadrul aparatului de specialitate al Primarului Sectorului 6;

Luând în considerare avizele Comisiilor de specialitate ale Consiliului Local al Sectorului 6, nr. 1 și nr. 5;

În conformitate cu prevederile:

- Hotărârii Guvernului nr. 907 din 29.11.2016 privind etapele de elaborare și conținutul-cadru al documentațiilor tehnico-economice aferente obiectivelor/proiectelor de investiții finanțate din fonduri publice, cu modificările și completările ulterioare;
- Legii nr. 10/1995 privind calitatea în construcții, republicată, cu modificările și completările ulterioare;
- Art. 44 alin. (1) din Legea nr. 273/2006 privind finanțele publice locale, cu modificările și completările ulterioare;
- H.G. nr. 766/1997 pentru aprobarea unor regulamente privind calitatea în construcții;

În temeiul prevederilor art. 139 alin. (3) lit. a), art. 166 alin. (2). lit. k), art. 196 alin. (1) lit. a) și art. 197 din Ordonanța de Urgență a Guvernului nr. 57/2019 privind Codul administrativ, cu modificările și completările ulterioare;

Consiliul Local al Sectorului 6

HOTĂRĂȘTE:

Art. 1. Se aprobă documentația tehnică, faza **D.A.L.I.** (documentație de avizare a lucrărilor de intervenție) și indicatorii tehnico – economici aferenți obiectivului de investiții „Reabilitare străzi, alei, trotuare și parcări în zona delimitată de Splaiul Independenței – Str. Doina Cornea – Str. Nicolae Ceșărescu Economu – Parcul Politehnica (microzona 24 – Nord – Est) – **Obiect 2 - Strada Athanasie Stoicescu Economu**”, conform Anexei nr. 1 și Anexei nr. 2 care fac parte integrantă din prezenta hotărâre.

Art. 2. Se aprobă valoarea investiției, conform Devizului General de **1,867,968.11 lei TVA inclus, respectiv 1,571,430.29 lei fără TVA din care (C+M) = 1,138,412.10 lei TVA inclus, respectiv 956,648.83 lei fără TVA.**

Art. 3. (1) Primarul Sectorului 6 prin Direcția Generală Investiții Publice și Direcția Generală Economică va duce la îndeplinire prevederile prezentei hotărâri, conform competențelor;

(2) Comunicarea și aducerea la cunoștința publică se vor face, conform competențelor, prin grija Secretarului general al Sectorului 6.

Art. 4. Prezenta hotărâre se poate contesta de cei interesați la instanța competentă, în termenul prevăzut de lege.

PREȘEDINTE DE ȘEDINȚĂ,

Lucian Dubălaru

CONTRASEMNEAZĂ

pentru legalitate conf. art. 243 alin. (1) lit. a)
din O.U.G. nr. 57/2019

Secretarul general al Sectorului 6,

Demirel Spiridon

Nr.: 73

Data: 28.03.2024

Beneficiar: SECTORUL 6 AL MUNICIPIULUI BUCURESTI (PRIMARIA SECTOR 6)
Proiect nr: 11/2023

**„Servicii de elaborare expertiza tehnica, studio geotehnic si
D.A.L.I (Documentatie de avizare a lucrarilor de interventie)
pentru obiectivul de investitii Reabilitare strazi, alei, trotuare si
parcari in zona delimitate de Splaiul Independentei – Str. Doina
Cornea – Str. Nicolae Cesărescu Economu – Parcul Politehnica
(microzona 24 – Nord – Est) – Obiect 2 – Strada Athanasie
Stoicescu Economu”**



PIESE SCRISE SI PIESE DESENATE

PROIECT NR.: 11/2023

DOCUMENTATIE DE AVIZARE A LUCRARILOR DE INTERVENTIE

BENEFCIAR:

SECTOR 6 AL MUNICIPIULUI BUCURESTI (PRIMARIA SECTOR 6)



**PRIMĂRIA
SECTORULUI 6**

Deschis spre viitor

PROIECTANT:

S.C. WAY RESEARCH S.R.L.

2024

ERATĂ

În urma unei erori de redactare în cadrul Contractului subsecvent nr. 22/73 din data 24.04.2023, obiectului acestuia a fost menționat greșit. Prin urmare, se va face următoarea modificare în ceea ce privește obiectul contractului:

Din obiectul inițial	În obiectul modificat
Servicii de elaborare expertiza tehnica, studiu geotehnic si D.A.L.I (Documentatie de avizare a lucrarilor de interventie) pentru obiectivul de investitii Reabilitare strazi, alei, trotuare si parcarri in zona delimitate de Splaiul Independentei – Str. Doina Cornea – Str. Economu Cezarescu – Parcul Politehnica (microzona 24 – Nord – Est) – Obiect 2, strada Athanasie Stoicescu Economu	Servicii de elaborare expertiza tehnica, studiu geotehnic si D.A.L.I (Documentatie de avizare a lucrarilor de interventie) pentru obiectivul de investitii Reabilitare strazi, alei, trotuare si parcarri in zona delimitate de Splaiul Independentei – Str. Doina Cornea – Str. Nicolae Cesărescu Economu – Parcul Politehnica (microzona 24 – Nord – Est) – Obiect 2, strada Athanasie Stoicescu Economu

Data

PAGINA DE CAPĂT

Denumirea obiectivului: **„Servicii de elaborare expertiza tehnica, studio geotehnic si D.A.L.I (Documentatie de avizare a lucrarilor de interventie) pentru obiectivul de investitii Reabilitare strazi, alei, trotuare si parcare in zona delimitate de Splaiul Independentei – Str. Doina Cornea – Str. Economu Cezarescu – Parcul Politehnica (microzona 24 – Nord – Est) – Obiect 2 – Strada Athanasie Stoicescu Economu”**

Faza de proiectare: **Documentatie de avizare a lucrarilor de interventie**

Beneficiar: **Sectorul 6 al Municipiului Bucuresti**

Proiectant: **S.C. WAY RESEARCH S.R.L.**

LISTA ȘI SEMNATURILE PROIECTANTILOR

Nr. Crt.	Numele și prenumele, profesia	Semnatura
1.	Sef Proiect [REDACTED]	[REDACTED]
2.	Proiectant [REDACTED]	
3.	Proiectant [REDACTED]	
4.	Proiectant [REDACTED]	
5.	Proiectant [REDACTED]	
6.	Proiectant [REDACTED]	
7.	Tehnician [REDACTED]	
8.	Tehnician [REDACTED]	

Intocmit,

[REDACTED]



BORDEROU PIESE SCRISE

- Coperta;
- Pagina de capat;
- Borderou;
- Memoriu Tehnic;
- Deviz general;
- Devizul obiectului;
- Indicatori tehnico-economici;
- Grafic de executie.

BORDEROU PIESE DESENATE

- | | |
|--|----------------|
| - Plan de amplasare in zona ; | Sc: 1:2000; |
| - Plan de situatie ; | Sc: 1:500; |
| - Profile transversale tip ; | Sc: 1:50; |
| - Detalii treceri pietoni; | Sc: 1:20/1:50; |
| - Detalii aducere la cota a caminelor; | Sc: 1:20; |
| - Detalii guri de scurgere; | Sc: 1:20/1:50; |
| - Detalii inaltare trecere de pietoni | Sc: 1:50; |

Intocmit,





MEMORIU TEHNIC



CUPRINS

1. Informatii generale privind obiectivul de investitie.....	4
1.1. Denumirea obiectivului de investitie.....	4
1.2. Ordonator principal de credite/investitor.....	4
1.3. Ordonator de credite (secundar/tertiar).....	4
1.4. Beneficiarul investitiei.....	4
1.5. Elaboratorul Documentatiei de avizare a lucrarilor de interventie.....	4
2. Situatiia existenta si necesitatea realizarii obiectivului/proiectului de investitie.....	4
2.1. Prezentarea contextului: politici, strategii, legislatie, acorduri relevante, structuri institutionale si financiare.....	4
2.2. Analiza situatiei existente si identificarea deficientelor.....	4
2.3. Obiective preconizate a fi atinse prin realizarea investitiei publice.....	7
3. Descrierea constructiei existente.....	7
3.1. Particularitati ale amplasamentului:.....	7
a) descrierea amplasamentului (localizare - intravilan/extravilan, suprafata terenului, dimensiuni in plan).....	7
b) relatii cu zone invecinate, accesuri existente si/sau cai de acces posibile;.....	8
c) date seismice si climatice.....	8
d) studii de teren:.....	9
e) situatia utilitatilor tehnico-edilitare existente;.....	11
f) analiza vulnerabilitatilor cauzate de factori de risc, antropici si naturali, inclusiv de schimbări climatice ce pot afecta investitia;.....	11
g) informatii privind posibile interferente cu monumente istorice/de arhitectură sau situri arheologice pe amplasament sau în zona imediat învecinată; existența condiționărilor specifice în cazul existenței unor zone protejate.....	12
3.2. Regimul juridic:.....	12
a) natura proprietății sau titlul asupra construcției existente, inclusiv servituți, drept de preempțiune;.....	12
b) destinatia constructiei existente;.....	12
c) includerea construcției existente în listele monumentelor istorice, situri arheologice, arii naturale protejate, precum și zonele de protecție ale acestora și în zone construite protejate, după caz;.....	12
d) informații/obligații/constrângeri extrase din documentațiile de urbanism, după caz.....	12
3.3. Caracteristici tehnice și parametri specifici:.....	12
a) categoria și clasa de importanță;.....	12
3.4. Analiza stării construcției, pe baza concluziilor expertizei tehnice.....	13
3.5. Starea tehnică, inclusiv sistemul structural și analiza diagnostic, din punctul de vedere al asigurării cerințelor fundamentale aplicabile, potrivit legii.....	13
3.6. Actul doveditor al forței majore, după caz.....	13
4. Concluziile expertizei tehnice și, după caz, ale auditului energetic, concluziile studiilor de diagnosticare:.....	13
5. Identificarea scenariilor/opțiunilor tehnico-economice și analiza detaliată a acestora.....	15
5.1. Soluția tehnică, din punct de vedere tehnologic, constructiv, tehnic, funcțional-arhitectural și economic, cuprinzând:.....	15
5.2. Necesarul de utilități rezultate, inclusiv estimări privind depășirea consumurilor inițiale de utilități și modul de asigurare a consumurilor suplimentare.....	18



5.3. Durata de realizare și etapele principale corelate cu datele prevăzute în graficul orientativ de realizare a investiției, detaliat pe etape principale.	18
5.4. Costurile estimative ale investiției:	18
5.5. Sustenabilitatea realizării investiției:	18
5.6. Analiza financiară și economică aferentă realizării lucrărilor de intervenție:	19
6. Scenariul/Optiunea tehnico-economică (ă) optimă (ă), recomandat(ă).	60
7. Urbanism, acorduri și avize conforme	63
7.1. Certificatul de urbanism emis în vederea obținerii autorizației de construire.	63
7.2. Studiu topografic, vizat de către Oficiul de Cadastru și Publicitate Imobiliară.	63
7.3. Extras de carte funciara, cu excepția cazurilor speciale, expres prevăzute de lege.	64
7.4. Avize conforme privind asigurarea utilitatilor, în cazul suplimentării capacității existente. .	64
7.5. Actul administrativ al autorității competente pentru protecția mediului, măsuri de diminuare a impactului, măsuri de compensare, modalitatea de integrare a prevederilor acordului de mediu în documentația tehnico-economică.	64
7.6. Avize, acorduri și studii specifice, după caz, care pot condiționa soluțiile tehnice, precum: .	64



1. Informatii generale privind obiectivul de investitie.

1.1. Denumirea obiectivului de investitie.

Servicii de elaborare expertiza tehnica, studio geotehnic si D.A.L.I (Documentatie de avizare a lucrarilor de interventie) pentru obiectivul de investitie Reabilitare strazi, alei, trotuare si parcari in zona delimitate de Splaiul Independentei – Str. Doina Cornea – Str. Economu Cezarescu – Parcul Politehnica (microzona 24 – Nord – Est) – Obiect 2 – Strada Athanasie Stoicescu Economu

1.2. Ordonator principal de credite/investitor.

SECTORUL 6 AL MUNICIPIULUI BUCURESTI (PRIMARIA SECTOR 6)

Adresa: Calea Plevnei, nr.147-149, Sector 6, București

1.3. Ordonator de credite (secundar/tertiar).

SECTORUL 6 AL MUNICIPIULUI BUCURESTI (PRIMARIA SECTOR 6)

Adresa: Calea Plevnei, nr.147-149, Sector 6, București

1.4. Beneficiarul investitiei.

SECTORUL 6 AL MUNICIPIULUI BUCURESTI (PRIMARIA SECTOR 6)

Adresa: Calea Plevnei, nr.147-149, Sector 6, București

1.5. Elaboratorul Documentatiei de avizare a lucrarilor de interventie.

S.C. WAY RESEARCH S.R.L.

2. Situatia existenta si necesitatea realizarii obiectivului/proiectului de investitie.

2.1. Prezentarea contextului: politici, strategii, legislatie, acorduri relevante, structuri institutionale si financiare.

Starea infrastructurii de transport și a infrastructurii de bază la nivelul Municipiului Bucuresti și implicit cea din Sectorul 6 este similară cu starea infrastructurii naționale. Chiar fiind printre cele mai dezvoltate județe la nivel național din punct de vedere al infrastructurii, dar cu destul de multe drumuri aflate în realitate într-o stare avansată de uzură, Sectorul 6, Bucuresti trebuie să își canalizeze o parte din investiții pentru asigurarea primului element de vizibilitate, infrastructura

2.2. Analiza situatiei existente si identificarea deficientelor.

Partea carosabila aferenta strazii Athanasie Stoicescu Economu ce face obiectul prezentei documentatii este situata in sectorul 6 al Municipiului Bucuresti cu acces din strada Corvinilor si Splaiul Independentei si are o lungime totala de aproximativ 345.99 ml si o latime de 3.50m

Trotuarele aferente strazii Athanasie Stoicescu Economu au o latime variabila cuprinsa intre 1.00 m – 7.35m.



Lucrarile proiectate de amenajare parte carosabila si trotuare se vor executa pe amplasamentul actual.

Din examinarea vizuala s-a constatat existenta unor degradari sub forma de:

- Tasari locale;
- Fisuri pe directii multiple;
- Fisuri si crapaturi transversale si longitudinale;
- Faiantari;
- Denivelari.

Se constata ca interventiile la retelele edilitare au afectat structura rutiera, reparatiile necorespunzatoare favorizand infiltratiile.

In profil transversal si longitudinal, pantele nu sunt asigurate corespunzator, nepermitand scurgerea apelor de partea carosabila si de pe trotuare, fapt ce conduce la baltirea acestora si implicit la degradarea sistemului rutier existent. Trotuarele sunt cu imbracaminte din mixtura asfaltica sau beton de ciment si prezinta tasari si faiantari pe suprafete mari.

Bordurile sunt partial ingropate si prezinta degradari din cauza folosirii unui beton de ciment cu rezistente mecanice inferioare cerintelor privind clasa de expunere.

FOTOGRAFII



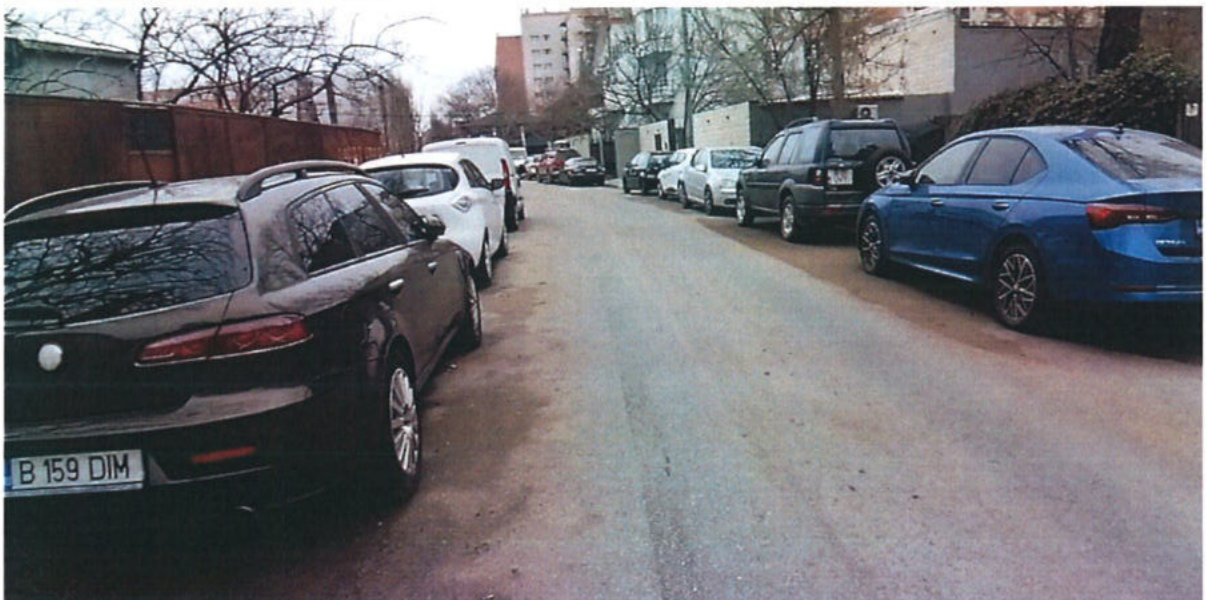
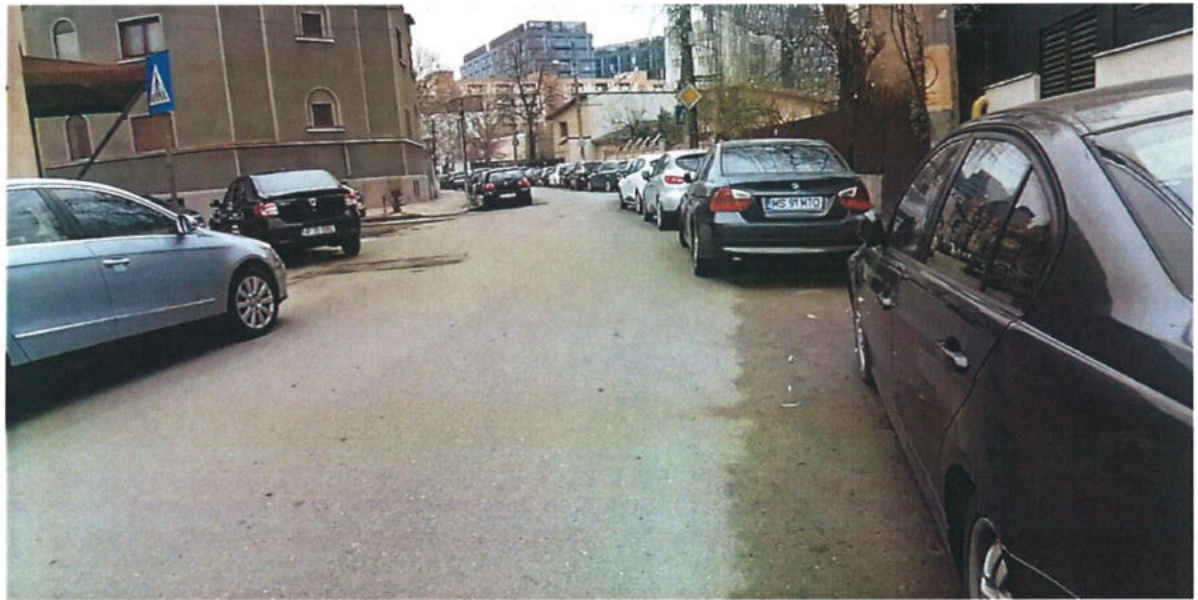

Email: office@wayresearch.ro
CUI: 41225558 J40/7420/2019



2.3. Obiective preconizate a fi atinse prin realizarea investitiei publice.

Prin executarea lucrarilor proiectate vor aparea influente favorabile din punct de vedere economic si social, cat si asupra factorilor de mediu:

1. Influenta asupra factorilor de mediu datorate realizarii unor conditii de circulatie superioare celor actuale:
 - Asigurarea unei infrastructuri rutiere moderne;
 - Eliminarea disconfortului locuitorilor din zona;
 - Perspectiva de dezvoltare pe termen lung a zonei;
 - scaderea gradului de poluare a aerului;
 - eliminarea baltirii apelor pluviale pe suprafata trotuarelor;
 - reducerea volumului de praf.
2. Influenta socio - economice:
 - creare de noi locuri de munca pe perioada executiei lucrarilor;
 - eliminarea disconfortului provocat de degradarile existente;
 - cresterea sigurantei circulatiei pietonale si auto.

Per ansamblu, se poate aprecia ca din punct de vedere socio – economic, cat si al mediului ambient, lucrarile proiectate au un efect pozitiv.

3. Descrierea constructiei existente

3.1. Particularitati ale amplasamentului:

a) descrierea amplasamentului (localizare - intravilan/extravilan, suprafata terenului, dimensiuni in plan)

Partea carosabila aferenta strazii Athanasie Stoicescu Economu ce face obiectul prezentei documentatii este situata in sectorul 6 al Municipiului Bucuresti cu acces din strada Corvinilor si Splaiul Independentei si are o lungime totala de aproximativ 345.99 ml si o latime de 3.50m.

Trotuarele aferente strazii Athanasie Stoicescu Economu au o latime variabila cuprinsa intre 1.00 m – 7.35 m.

Lucrarile proiectate de amenajare parte carosabila si trotuare se vor executa pe amplasamentul actual.

În momentul actual, strada analizata prezinta o serie de degradari structurale, ca urmare a actiunii traficului si factorilor climatici.



b) relatii cu zone invecinate, accesuri existente si/sau cai de acces posibile;

Amplasamentul pe care se vor executa lucrarile proiectate se afla in zona de vest a municipiului Bucuresti, in cadrul sectorul 6 cu acces din strada Corvinilor si Splaiul Independentei.

c) date seismice si climatice

CONDITII SEISMICE

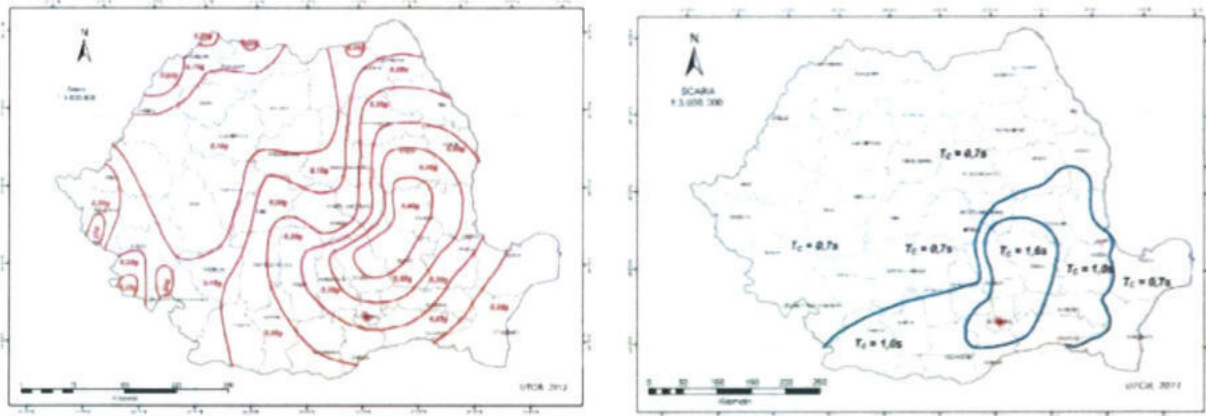

Conform reglementarii tehnice "Cod de proiectare seismica – Partea 1 – Prevederi de proiectare pentru cladiri" indicativ P 100-1/2013, zonarea valorii de varf a acceleratiei terenului pentru proiectare, in zona studiata, pentru evenimente seismice avand intervalul mediu de recurenta IMR = 225 ani, cu probabilitate de depasire in 50 ani, are o valoare $a_g = 0.30g$.

Perioada de control (colt) T_c a spectrului de raspuns reprezinta granita dintre zona de valori maxime in spectrul de acceleratii absolute si zona de valori maxime in spectrul de viteze relative. Pentru zona studiata, perioada de colt are valoarea $T_c = 1.6\text{sec}$.

CONDITII CLIMATOLOGICE

Adancime de inghet

Din punct de vedere climatic, zona se inscrie intr-un climat continental de padure, cu etaj topoclimatic de campie, perimetrul studiat avand urmatoarele caracteristici:

Temperatura medie a lunii ianuarie este intre -5°C si -3°C . Temperatura medie a lunii iulie este intre 20°C si 23°C . Temperatura aerului (valori medii multianuale) este intre 10°C si 11°C . Din punct de vedere al frecventei medii a zilelor tropicale, zona studiata se situeaza in aria regiunilor celor mai calde (peste 30 zile). Frecventa medie a zilelor de iarna, in care temperatura maxima este de sub 0°C , este de 30-40 zile.

Din punct de vedere al precipitatiilor atmosferice, zona studiata are valori medii multianuale de 600 mm. Numarul mediu al zilelor cu cerul acoperit dimineata (nebulozitatea medie anuala) este intre 5-6/10 (5-6 zile din 10), durata medie de stralucire a soarelui fiind de la 2000 pana la 2250 de ore intr-un an.



In conformitate cu CR 1-1-1-4/2012 "Evaluarea actiunii vantului asupra constructiilor", valoarea de referinta a presiunii dinamice a vantului este $q_b = 0.5 \text{ KPa}$ (IMR = 50 ani).

Din punct de vedere al regimului vanturilor, vanturile dominante din judetul Ilfov sunt cele din sectorul estic si nordic (E, NE, SE si N).

Conform reglementarii tehnice NP-082-04/2005 "Cod de proiectare. Bazele proiectarii si actiunii asupra constructiilor. Actiunea vantului", vitezele maxime anuale ale vantului la 10 metri, mediate pe 1 minut, avand 50 ani de recurenta, sunt de 35 m/s.

Presiunea de referinta a vantului pentru zona studiata, mediata pe 10 min, avand 50 ani interval mediu de recurenta, este de 0.5 kPa, in conformitate cu CR 1-1-4/2012: Cod de proiectare. Evaluarea actiunii vantului asupra constructiilor.

In conformitate cu CR 1-1-3/2012: "Cod de proiectare. Evaluarea actiunii zapezii asupra constructiilor", valoarea caracteristica a incarcarii din zapada pe sol este $s_k = 2.0 \text{ KN/m}^2$.

In conformitate cu STAS 6054-77: "Teren de fundare. Adancimi maxime de inghet. Zonarea teritoriului Romaniei", zona studiata are adancimi de inghet cuprinse intre 80 - 90 cm. Prima zi de inghet apare dupa 21 Octombrie, iar ultima zi de inghet se inregistreaza inainte de 11 Aprilie. Numarul de zile fara inghet este cuprins intre 200 si 210 zile intr-un an. Numarul zilelor cu solul acoperit de zapada este de peste 30-50 de zile. Grosimea medie anuala a stratului de zapada pe sol este de peste 60 cm.

In conformitate cu STAS 1709/1-90: "Adancimea de inghet in complexul rutier", zona studiata are un tip climatic I cu indicele de umiditate Thornthwaite $I_m = -20^\circ \dots 0^\circ \text{C} \times \text{zile}$.

Indicele de inghet din cele mai aspre trei ierni dintr-o perioada de treizeci de ani este $I_{med3/30} = 450^\circ \text{C} \times \text{zile}$, pentru drumurile cu sisteme rutiere nerigide, pentru clasele de trafic foarte greu si greu.

Indicele de inghet din cele mai aspre cinci ierni dintr-o perioada de treizeci de ani este $I_{med5/30} = 350 - 400^\circ \text{C} \times \text{zile}$, pentru drumurile cu sisteme rutiere nerigide, pentru clasele de trafic mediu, usor si foarte usor.

Indicele maxim de inghet pentru o perioada de treizeci de ani este $I_{max30} = 550^\circ \text{C} \times \text{zile}$, pentru drumurile cu sisteme rutiere rigide, indiferent de clasa de trafic.

d) studii de teren:

Conform Normativului privind principiile, exigentele si metodele cercetarii geotehnice a terenului de fundare – Indicativ NP 074/2014, terenul investigat se incadreaza in categoria geotehnica 1 (risc geotehnic redus):

- conditii de teren – terenuri medii.....3 puncte;
- apa subterana – fara epuizmente.....1 punct;
- clasificarea constructiei dupa categoria de importanta – normala.....1 punct;
- vecinatati – fara riscuri.....1 punct;



- zona seismică - ($a_g > 0.25g$).....2 puncte.
- Total punctaj.....8 puncte.

Adâncimea maximă de îngheț a zonei este de **80 cm – 90 cm**, conform STAS 6054-85.

Din punct de vedere **geologic**, zona studiată se află situată în Platforma Valaha, aceasta fiind situată la nord de Dunăre, separată de unitățile carpatice prin falia pericarpatică în lungul căreia este subsăriată spre nord.

Platforma Valaha și-a încheiat evoluția ca arie de sedimentare în cuaternar, când a fost colmatată. În consecință, ea prezintă o morfologie cu caracter de câmpie, corespunzând în mare parte cu ceea ce în geografia fizică se cunoaște sub numele de Câmpia Română. În ansamblu, Platforma Valaha prezintă un relief plat, compartimentat de cursuri de ape cu văi largi.

Din punct de vedere geologic, subteranul perimetrului investigat se caracterizează prin dezvoltarea depozitelor cuaternare de vârstă Holocen și Pleistocen, constituite la suprafață din aluviuni de lunca sau depozite argilo-prăfoase, loessoide de terasă (cu grosimi de 10 – 25 m) și, în profunzime, dintr-o alternanță de straturi permeabile (nisipuri, pietrisuri) și impermeabile (argile, argile prăfoase).

Formațiunile care se întâlnesc în această zonă sunt de vârstă Cuaternară (Holocen) și prezintă următoarele caracteristici:

- Holocen inferior (qh1) – este reprezentat prin depozitele loessoide aparținând terasei inferioare a râului Dambovită, alcătuite în general din prafuri argiloase, slab nisipoase, cu grosimi de 10 - 20 m;
- Zona Bucureștiului se înscrie în nivelul de câmpie, caracterizându-se printr-o stratificație normală, fără accidente majore (tip gropi umplute). Caracteristic acestui nivel de câmpie este existența în suprafață până la adâncimi de 2.50 - 3.50 m a argilelor contractile (categoria PUCM – pământuri cu umflări și contractii mari). După aceste adâncimi, urmează un pachet gros de pământuri sensibile la umezire, cu dezvoltare până la adâncimi de 8 – 11 m.

În zona studiată, solurile întâlnite pot fi de mai multe feluri, și anume:

- CLFP: cernoziomuri levigate puternic, freatic umede, de fanată;
- BR: soluri silvestre brune – roscate.

Studiul geotehnic este atașat prezentei documentații.



e) situația utilităților tehnico-edilitare existente;

Nu sunt necesare devieri și/sau relocări de utilități luând în considerare că lucrările se vor realiza pe actuala ampriza a străzilor. Nu detinem nicio informație cu privire la eventuale subtraversări la mai puțin de 1.20 – 1.50 m adâncime, care ar face obiectul unui studiu de relocare. Înșă, în cazul în care s-ar găsi în timpul execuției lucrărilor, Executantul este obligat să ia legătura cu Proiectantul, Beneficiarul dar și cu detinatorul de utilități, pentru a remedia problema. În cazul în care Executantul nu respectă aceste condiții, acesta este obligat să suporte pe cont propriu toate costurile remedierii.

f) analiza vulnerabilităților cauzate de factori de risc, antropici și naturali, inclusiv de schimbări climatice ce pot afecta investiția;

Proiectul este adaptat normelor tehnologice și măsurilor recomandate de Uniunea Europeană și legislația națională.

De asemenea au fost analizate și estimate riscurile de natură financiară, de administrare și management generate de proiect. Se consideră că acestea sunt reduse ca pondere. Beneficiarul obiectivului investițional, Sectorul 6, București prezintă o capacitate de management și de implementare a proiectului corespunzătoare cu cerințele actuale.

Riscurile asociate proiectului se pot clasifica astfel:

Tehnice:

- *Proasta execuție a lucrării.*
- *Lipsa unei supervizării bune a desfășurării lucrării.*

Financiare:

- *Neaprobarea finanțării.*
- *Intârzierea plăților.*

Legale:

- *Nerespectarea procedurilor legale de contractare a firmei pentru execuția lucrării.*
- *Nerespectarea legislației în vigoare pe perioada execuției.*

Instituționale:

- *Lipsa colaborării instituționale .*
- *Lipsa capacității unei bune gestionări a resurselor umane și materiale.*
- *Riscurile legate de realizarea proiectului care pot apărea pot fi de natură internă și externă.*
- *Interna – pot fi elemente tehnice legate de îndeplinirea realistă a obiectivelor și care se pot minimiza printr-o proiectare și planificare riguroasă a activităților.*
- *Externă – nu depind de beneficiar dar pot fi contracarate printr-un sistem adecvat de management al riscului.*



g) informații privind posibile interferențe cu monumente istorice/de arhitectură sau situri arheologice pe amplasament sau în zona imediat învecinată; existența condițiilor specifice în cazul existenței unor zone protejate.

Nu este cazul.

3.2. Regimul juridic:

a) natura proprietății sau titlul asupra construcției existente, inclusiv servituți, drept de preempțiune;

Regimul juridic al terenului pe care se afla situata lucrarea propusa pentru reabilitare aparține domeniului public si se afla in domeniul administrativ al Sectorului 6 al Municipiului Bucuresti. Documentatia de Avizare a Lucrarilor de Interventie s-a intocmit intre limitele cadastrale primite de la Beneficiarul lucrării, Sector 6, Bucuresti.

b) destinația construcției existente;

Zona studiata in prezenta documentatie este un drum public de interes local si face parte din rețeaua de strazi a Municipiului Bucuresti si va deservi transportul de bunuri marfururi si persoane si "cai de circulatie pietonala".

c) includerea construcției existente în listele monumentelor istorice, situri arheologice, arii naturale protejate, precum și zonele de protecție ale acestora și în zone construite protejate, după caz;

Nu este cazul.

d) informații/obligații/constrângeri extrase din documentațiile de urbanism, după caz.

Nu este cazul.

3.3. Caracteristici tehnice și parametri specifici:

a) categoria și clasa de importanță;

Strada ce face obiectul documentatiei ii corespunde clasa tehnica a IV, se încadrează în clasa de trafic redus.

In conformitate cu HG766/1997 si Ordinul MLPAT 31/N/30.10.1995 in functie de punctajul calculat, a rezultat ca aceasta lucrare se incadreaza in categoria de importanta C – constructii de importanta normala.

Proiectarea s-a facut conform STAS10144/1-90 si STAS10144/2-91 – Strazi, Trotuare, Alei de pietoni si Piste de biciclisti – prescriptii de proiectare.



b) cod în Lista monumentelor istorice, după caz;

Nu este cazul.

c) an/ani/perioade de construire pentru fiecare corp de construcție;

Investitia este preconizata sa se desfasoare pe o perioada de 5 luni, incepand de la momentul semnarii contractului de finantare de catre Beneficiar.

d) suprafața construită;

Suprafata construita afectata de lucrari este de aproximativ 4156.44mp.

3.4. Analiza stării construcției, pe baza concluziilor expertizei tehnice.

In urma investigatiilor geotehnice si a inspectiei vizuale, s-a constatat ca partea carosabila si trotuarele nu raspund cerintelor de ordin tehnic si al sigurantei in exploatare.

3.5. Starea tehnică, inclusiv sistemul structural și analiza diagnostic, din punctul de vedere al asigurării cerințelor fundamentale aplicabile, potrivit legii.

Din examinarea vizuala s-au constatat urmatoarele:

- *Existenta unor degradari ale trotuarului*
- *Degradarile trotuarelor existente constatate sunt de tipul:*
- *Cedari - tasari*
- *Denivelari*
- *Gropi*
- *Fagase.*

Aprecierea cantitativa a degradarilor conform Normativului AND 540-2003 se efectueaza prin luarea in considerare a tipului de degradari, gravitatea, ponderea si frecventa de aparitie a acestora, diferentiat pentru degradarile structurale si de suprafata.

3.6. Actul doveditor al forței majore, după caz.

Nu este cazul.

4. Concluziile expertizei tehnice și, după caz, ale auditului energetic, concluziile studiilor de diagnosticare:

Prezentarea a minimum 2 solutii de interventie:

Raportul de expertiza tehnica propune cate doua solutii pentru reparatiile partii carosabile si a trotuarelor:



Solutia 1 – Parte carosabila

- 5 cm BA16 rul 50/70 conform SR EN 13108-1:2006; SR EN 13108-1:2006/AC:2008 (BA 16 conform AND 605-2016).
- 6 cm BAD 22,4 leg 50/70 conform SR EN 13108-1:2006; SR EN 13108-1:2006/AC:2008 (BAD22,4 conform AND 605-2016);
- Reparatii strat support rezultat in urma frezarii
- frezare 10 cm

Pe zone cu cedari ale fundatiei/structura rutiera noua

- 5 cm BA16 rul 50/70 conform SR EN 13108-1:2006; SR EN 13108-1:2006/AC:2008 (BA 16 conform AND 605-2016).
- 6 cm BAD 22,4 leg 50/70 conform SR EN 13108-1:2006; SR EN 13108-1:2006/AC:2008 (BAD22,4 conform AND 605-2016);
- 20 cm piatra sparta conform STAS 6400-84 si SR EN 13242+A1:2008;
- 30 cm balast conform STAS 6400-84 si SR EN 13242+A1:2008;
- 7 cm nisip conform STAS 6400-84 si SR EN 13242+A1:2008 .

Solutia 2 – Parte carosabila

- 5 cm MAS 16 rul 50/70 conform SR EN 13108-1:2006; SR EN 13108-1:2006/AC:2008 (BA 16 sau MAS 16 conform AND 605-2016).
- 6 cm BAD 22,4 leg 50/70 conform SR EN 13108-1:2006; SR EN 13108-1:2006/AC:2008 (BAD22,4 conform AND 605-2016);
- geocompozit rezistență la tracțiune (transversală / longitudinală) 50/50 kN/m;

Se recomanda **Solutia 1** de reparatii a partilor carosabile aferente strazii Athanasie Stoicescu Economu.

Solutia 1 – Trotuare

- Frezare asphalt existent;
- Reparatii la suprafata ramasa dupa frezare cu aport de balast, nisip, beton;
- 4 cm strat de uzura din beton asphaltic BA 8 RUL 50/70 cf. AND 605/2016 si SR EN 13108-1:2006;



Pe zone cu cedari ale fundatiei

- 4 cm strat de uzura din beton asfaltic BA 8 RUL 50/70 cf. AND 605/2016 si SR EN 13108-1:2006;
- 10 cm beton de ciment clasa C16/20 cf. NE 012/2-2010;
- 10 cm strat de fundatie din balast cf. STAS 6400/84 si SR EN 13242+A1:2008;

Solutia 2 – Trotuare

- 6 cm pavele prefabricate din beton cu suprafata superioara finisata din beton de protectie rezistent la uzura si inghet/dezghet, antiderapante;
- 4 cm nisip;
- 10 cm beton de ciment clasa C16/20;
- 10 cm fundație din balast.

Se recomanda **Solutia 1** de reparatii a trotuarelor aferente strazii Athanasie Stoicescu Economu.

5. Identificarea scenariilor/opțiunilor tehnico-economice și analiza detaliată a acestora.

5.1. Soluția tehnică, din punct de vedere tehnologic, constructiv, tehnic, funcțional-arhitectural și economic, cuprinzând:

a) descrierea principalelor lucrări de intervenție;

Structura constructivă

Având în vedere starea tehnica necorespunzatoare în care se regaseste partea carosabila si trotuarele, singura soluție pentru asigurarea continuității traficului auto si pietonal la nivel admisibil este reabilitarea acestora.

Analizând aspectele de mai sus, considerăm că necesitatea unui asemenea proiect este oportună, deoarece implementarea în condiții normale poate conduce la beneficii generale pentru comunitatea locală și pentru mediul social și economic din zonă.

Elementele geometrice ale strazilor sunt următoarele:

PLAN DE SITUATIE



În plan, traseul propus pentru reabilitare se suprapune peste platforma existentă, nefiind nevoie de exproprieri de terenuri, de demolări sau scoateri din circuitul agricol sau silvic. Elementele geometrice ale strazii proiectate (raze de racordare în plan, raze de racordare în plan vertical, pas de proiectare, declivități etc.) vor fi cele din STAS 10144/1....6.

La proiectarea în plan s-au avut în vedere normele legale în vigoare pentru proiectarea și modernizarea straziilor.

- Ordinul nr.46/1998 pentru aprobarea "Normelor tehnice privind stabilirea clasei tehnice a drumurilor publice";
- Ordinul M.T. nr. 49 din aprilie 1998 pentru "Norme tehnice privind proiectarea și realizarea strazilor în localitățile urbane";

PROFIL LONGITUDINAL

Pentru a reduce cât mai mult lucrările de terasamente linia roșie va fi proiectată în așa fel încât să urmărească foarte aproape și cât mai fidel linia terenului dar cu ajustarea denivelarilor mici prin umplutura și săpătura. În punctele de schimbare de declivitate dintre două aliniamente se vor face racordări verticale, acolo unde este cazul ($m > 0,5\%$).

PROFIL TRANSVERSAL

Pantele profilului transversal s-au proiectat în conformitate cu STAS 863-85 și STAS 10144-90 pantele transversale la imbracaminti să fie de 2,5% pentru carosabil. În conformitate cu Ordonanța Guvernului nr. 43/1997 - articolul 10, completată cu Legea nr. 82/1998, drumurile a fost necesară modificarea elementelor geometrice, în profil transversal, pentru a se obține un profil caracteristic clasei tehnice a drumurilor, astfel încât aceasta să corespundă condițiilor impuse de normativelor în vigoare.

În secțiune transversală lățimile vor fi:

- | | |
|---------------------------------------|----------------|
| - parte carosabilă | 3.50m; |
| - trotuar | 1.00 – 7.35 m; |
| - parcuri | 2.5 x 5.75m; |
| - pantă transversală parte carosabilă | 2.5%; |
| - pantă transversală trotuar | 1% |

Siguranța circulației

În documentație sunt prevăzute marcaje longitudinale pentru separarea sensurilor de circulație, marcaje transversale pentru trecerile de pietoni.

La semnalizarea rutieră se va ține seama de STAS 1848/3 – 2004, STAS 1848/2 – 2004, STAS 1848/1 – 2004, SR 6900 și 1848/7 – 2004.



b) descrierea, după caz, și a altor categorii de lucrări incluse în soluția tehnică de intervenție propusă, respectiv hidroizolații, termoizolații, repararea/înlocuirea instalațiilor/echipamentelor aferente construcției, demontări/montări, debranșări/branșări, finisaje la interior/exterior, după caz, îmbunătățirea terenului de fundare, precum și lucrări strict necesare pentru asigurarea funcționalității construcției reabilitate;

Lucrările proiectate nu introduc efecte negative suplimentare față de situația existentă asupra solului, microclimatului, apelor de suprafață, vegetației, faunei, peisajului, sau din punct de vedere artistic, deci nu sunt afectate obiective de interes cultural sau istoric.

Lucrările de modernizare a strazii nu reprezintă și nu produc surse de:

- poluare a apelor;
- poluare a aerului;
- zgomot și vibrații;
- poluare a solului și subsolului;
- poluare a ecosistemelor terestre și acvatice;
- poluarea așezărilor umane și a altor obiective de interes public;
- deșeuri de orice natură;
- substanțe toxice periculoase.

Înainte de începerea lucrărilor de terasamente se vor executa operațiunile de trasare și pichetare ale lucrărilor conform STAS 9824/3

Trasarea și pichetarea lucrărilor se fac pe baza planurilor de situație și a profilelor transversale și constau în determinarea, materializarea și reperarea punctelor caracteristice care definesc elementele traseului (aliniamente, schimbări de declivități).

c) analiza vulnerabilităților cauzate de factori de risc, antropici și naturali, inclusiv de schimbări climatice ce pot afecta investiția;

Nu este cazul.

d) informații privind posibile interferențe cu monumente istorice/de arhitectură sau situri arheologice pe amplasament sau în zona imediat învecinată; existența condițiilor specifice în cazul existenței unor zone protejate;

Nu este cazul.

e) caracteristicile tehnice și parametrii specifici investiției rezultate în urma realizării lucrărilor de intervenție.



Capacitati fizice:

Lungime=345.99 ml;	
- parte carosabila	3.50;
- trotuar	1.00 – 7.35 m;
- parcar	2.50 x 5.75m;
- panta transversala parte carosabila	2.5%;
- panta transversala trotuar	1%

5.2. Necesarul de utilități rezultate, inclusiv estimări privind depășirea consumurilor inițiale de utilități și modul de asigurare a consumurilor suplimentare.

NU ESTE CAZUL

5.3. Durata de realizare și etapele principale corelate cu datele prevăzute în graficul orientativ de realizare a investiției, detaliat pe etape principale.

- durata de implementare a obiectivului de investitii (in luni calendaristice) – 5 luni;
- durata de executie – 5 luni;

5.4. Costurile estimative ale investiției:

- costurile estimate pentru realizarea investiției Ron fara TVA;

Valoarea totala a investitiei – 1,571,430.29 lei;

Valoarea constructii montaj – 956,648.83 lei;

5.5. Sustenabilitatea realizării investiției:

a) impactul social și cultural;

Dupa realizarea investitiei va crește accesibilitatea, vor spori oportunitățile de afaceri și se vor îmbunătăți calitatea, eficiența și viteza serviciilor de transport, va crește volumul traficului de marfă și pasageri în condiții de protecție a mediului.

b) estimări privind forța de muncă ocupată prin realizarea investiției: în faza de realizare, în faza de operare;

Lucrarile de reabilitare vor fi executate de catre o firma specializata in domeniu selectata in urma unei proceduri de achizitie publica de lucrari si nu conduce la crearea de noi locuri de munca.

c) impactul asupra factorilor de mediu, inclusiv impactul asupra biodiversității și a siturilor protejate, după caz.



Lucrarile proiectate nu introduc efecte negative suplimentare fata de situatia existenta asupra solului, drenajului, microclimatului, a apelor de suprafata, a vegetatiei, faunei sau din punct de vedere al zgomotului sau al peisajului.

Executarea lucrarilor proiectate vor conduce la eliminarea disconfortului provocat de baltirile apelor de suprafata drumului.

La elaborarea proiectului se vor lua in considerare si se vor respecta urmatoarele norme:

- Legea 137/1995 privind protectia mediului;
- Legea 294/2003 cu completari la Legea 137/1995;
- H.G. 321/2005 Evaluarea si gestionarea zgomotului ambiental.

Se va acorda o atentie prioritara aspectelor de mediu, se vor analiza datele existente de evaluare a efectelor asupra mediului si se va verifica daca acestea respecta legislatia Romaneasca. Identificarea posibilelor conflicte de mediu generate de solutiile tehnice adoptate vor fi transpuse in masuri de protectia mediului care sa nu genereze constrangeri de mediu prin aplicarea lor.

De asemenea, se va avea in vedere si respectarea procedurilor nomnelor acceptate pe plan european, Directivele Consiliului Europei 85/337/EEC din 27 iunie 1985 si 97/11/EC din 3 martie 1997 in domeniul protectiei mediului, care in cea mai mare parte se regasesc si in legislatia romana.

5.6. Analiza financiara si economica aferenta realizarii lucrarilor de interventie:

a) prezentarea cadrului de analiza, inclusiv specificarea perioadei de referinta si prezentarea scenariului de referinta;

Integrarea infrastructurii romanesti in retelele europene de transport are in vedere promovarea interconectarii si interoperativitatii retelelor existente prin concentrarea atentiei asupra unor "artere de infrastructuri specifice" care strabat zone geografice si leaga principale centre economice si sociale.

Constructia si modernizarea retelelor de infrastructura contribuie la integrarea graduala a regiunii si respectiv a tarii in familia tarilor continentului european si pune in valoare resursele economice si turistice, retelele de infrastructuri devenind astfel adevarate „artere hranitoare” ale pietei economice si sociale.

Necesitatea acestui proiect a aparut ca urmare a disfunctionalitatilor de accesibilitate de la nivelul de strazi secundare la trama stradala majora specifice pentru zona de amplasament a proiectului, atat la nivel auto cat si pietonal, precum si a tuturor efectelor negative produse de acestea cum ar fi poluare, timpi mari de parcurs...etc.

Implementarea proiectului va genera imbunatatiri evidente la nivel de costuri de operare, timp de parcurs, siguranta a circulatiei, poluare si accesibilitate la nivelul riveranilor dar va



reprezenta inclusiv un suport pentru dezvoltarea sustenabila a zonei pentru urmatorii 25 de ani in conformitate cu cerintele Beneficiarului.

In prezent circulatia la nivelul autovehiculelor se realizeaza mult ingreunat si presupune costuri de utilizare mari la nivelul utilizatorilor acestora. Acest lucru este din cauza unei stari tehnice precare, cu trimitere directa la o capacitate portanta inexistentă practic a sistemului rutier, care prin numeroasele defecte dar si al gradului mare de severitate al acestora vatameaza efectiv autovehiculele mai mult cu fiecare trecere. Avand in vedere faptul ca strada deserveste o „celula” urbana cu una din cele mai mari densitati demografice, consideram ca prin acest proiect se vor aduce beneficii la nivelul foarte multor utilizatori.

Precizam ca modernizarea strazilor va determina si o reducere a cheltuielilor de transport, precum si toate celelalte aspecte amintite mai sus la nivel de imbunatatirii, atat la nivel local cat si la nivel general.

Avand in vedere cele de mai sus, prin prezentul proiect se urmareste atingerea tuturor obiectivelor si a dezideratelor mentionate.

Prin implementarea proiectului se vor obtine imbunatatirii certe la nivelul circulatiei auto dar si pietonale.

La nivelul circulatiei auto:

- Prin asigurarea unor conditii optime de rulare si siguranta a circulatiei se va reduce in principal costurile de utilizare si va creste accesibilitate, iar in secundar va scadea poluarea;

- Prin asigurarea unei accesibilitatii mult imbunatatite inspre si dinspre trama stradala majora cu efect in imbunatatirea parametrilor de transport la nivel general de retea de transport;

- Ca urmare a celor amintite mai sus, dupa realizarea lucrarilor va exista un trafic atras in zona proiectului dar se va imbunatati si calitatea vietii locuitorilor din zona proiectului prin reducerea poluarii.

La nivelul circulatiei pietonale:

- Imbunatatirea circulatiei pietonale si a accesibilitatii in zona proiectului;
- Imbunatatirea circulatiei pietonale si a accesibilitatii din zona proiectului spre trama stradala majora a orasului.

Perioada de referinta

Prin perioada de referinta se intelege numarul maxim de ani pentru care se fac prognoze in cadrul analizei economico-financiare. Prognozele privind evolutiile viitoare ale proiectului trebuie sa fie formulate pentru o perioada corespunzatoare in raport cu durata pentru care proiectul este util din punct de vedere economic. Alegerea perioadei de referinta poate avea un efect extrem de important asupra indicatorilor financiari si economici ai proiectului.

Concret, alegerea perioadei de referinta afecteaza calcularea indicatorilor principali ai



analizei cost-beneficiu si poate afecta, de asemenea, determinarea ratei de cofinantare. Pentru majoritatea proiectelor de infrastructura, perioada de referinta este de cel putin 20 de ani, iar pentru investitiile productive este de aproximativ 10 ani.

Conform Ghidului privind metodologia de lucru pentru Analiza cost-beneficiu, pentru perioada 2014 – 2020, orizonturile de timp de referinta, formulate in conformitate cu profilul fiecarui sector in parte, sunt urmatoarele:

Asa cum se poate observa din tabel, perioada de referinta luata in considerare pentru proiectele de drumuri este de 25 de ani

Sector	Orizont de timp (ani)
Energie	15-25
Apă și mediu	30
Căi ferate	30
Porturi și aeroporturi	25
Drumuri	25-30
Industrie	10
Alte servicii	15

Analiza cost-beneficiu se va realiza in conformitate cu prevederile documentelor de referinta, respectiv:

- Regulamentului (UE) nr. 1303/2013 al Parlamentului European și al Consiliului de stabilire a unor dispoziții comune privind Fondul european de dezvoltare regională, Fondul social european, Fondul de coeziune, Fondul european agricol pentru dezvoltare rurală și Fondul european pentru pescuit și afaceri maritime, precum și de stabilire a unor dispoziții generale privind Fondul european de dezvoltare regională, Fondul social european, Fondul de coeziune și Fondul european pentru pescuit și afaceri maritime, cu modificarile si completarile ulterioare (inclusiv Regulamentul nr. 480/2014);
- Regulamentul nr. 207/2015 de stabilire a normelor de punere in aplicare a Regulamentului (UE) nr. 1303/2013;
- Ghidul pentru Analiza Cost-Beneficiu a proiectelor de investitii (CE - DG Regional and Urban Policy, Decembrie 2014);
- Master Planul General de Transport - Ghidul National pentru Evaluarea Proiectelor de Transport - Ghid pentru Analiza Cost - Beneficiu Economica si Financiara si pentru Analiza de Risc (Ministerul Transporturilor - AECOM, Februarie 2014);
- Handbook on External Costs of Transport (CE - DG Move, Ianuarie 2014);
- Ghidul Solicitantului pentru Obiectivul Specific 4.1 "Reducerea emisiilor de carbon în municipiile reședință de județ prin investiții bazate pe planurile de mobilitate urbană durabilă" al Programului Operational Regional 2014-2020.

Conform documentelor de referinta, se vor avea in vedere urmatoarele elemente:



□ Perioada de referinta: 25 de ani, 2020 - 2045, din care 4 ani de pregatire si implementare: 2020 - 2023 si 21 de ani de opeare: 2024 - 2045);

□ Rata de actualizare financiara (reala): 4%;

□ Rata de actualizare economica: 5,5%;

□ Fluxurile de numerar au fost determinate în valoare reală (prețuri constante la nivelul anului 2020, fara a se lua in considerare rata inflatiei nici pentru fluxurile de intrare (venituri) si nici pentru fluxurile de iesire (cheltuieli). Subliniem faptul ca adoptarea deciziei de utilizare a fluxurilor de numerar in termeni reali nu influenteaza rezultatele analizei financiare si nici ale analizei economice, atat timp cat metoda este aplicata consistent pentru toate fluxurile de numerar.

Scenariile tehnico-economice de implementare a proiectului au fost analizate aplicand metoda incrementala. Astfel, fluxurile financiare si economice in scenariile "cu proiect" au fost analizate raportat la fluxurile financiare si economice in scenariul "fara proiect", determinand impactul net al proiectului.

Scenariul "fara proiect" (de referinta) consta in mentinerea infrastructurii in starea actuala. Aceasta nu presupune lipsa oricaror cheltuieli de investitii, ci presupune lucrari de intretinere si reparatii necesare pentru mentinerea infrastructurii, echipamentelor si altor resurse in starea actuala de-a lungul intregii perioade de referinta de 25 de ani.

b) analiza cererii de bunuri si servicii care justifica necesitatea si dimensionarea investitiei, inclusiv prognoze pe termen mediu si lung;

Necesitatea acestui proiect a aparut ca urmare a disfunctionalitatilor de accesibilitate la zona de amplasament a proiectului.

Proiectul contribuie la imbunatatirea conditiilor de accesibilitate, la siguranta si confortul acestora prin crearea conditiilor pentru imbunatatirea calitatii serviciilor de transport.

Necesitatea acestui proiect a aparut ca urmare a disfunctionalitatilor de accesibilitate de la nivelul de strazi secundare la trama stradala majora specifice pentru zona de amplasament a proiectului, atat la nivel auto cat si pietonal, precum si a tuturor efectelor negative produse de acestea cum ar fi poluare, timp mari de parcurs...etc.

Implementarea proiectului va genera imbunatatiri evidente la nivel de costuri de operare, timp de parcurs, siguranta a circulatiei, poluare si accesibilitate la nivelul riveranilor dar va reprezenta inclusiv un suport pentru dezvoltarea sustenabila a zonei pentru urmtorii 25 de ani in conformitate cu cerintele Beneficiarului.

Dupa realizarea investitiei potentialul zonei va putea fi valorificat la maximum.

c) analiza financiara; sustenabilitatea financiara;

Analiza Financiară reflectă viabilitatea financiară a proiectului, capacitatea de generare a veniturilor și nevoia de asistență a granturilor.



Scopul analizei financiare este acela de a evalua costurile și beneficiile directe cuantificabile implicate de proiectul de investiții. Aceasta va furniza informații relevante pentru analiza impactului investiției asupra mediului economic și social.

Datele de intrare ale acestei analize constau în proiecții pentru fiecare intrare și ieșire de numerar a proiectului pe perioada de previziune, detaliate pe activități de investiție, exploatare, întreținere și reparații.

Investitia de capital pentru realizarea obiectivului este reprezentată de cheltuielile specificate în devizul general de lucrări. Investitia a fost evaluată pe baza metodologiei privind elaborarea Devizului general pentru investitii si lucrări de interventie, inclusă în Hotărârea nr. 907 /29.11.2016 privind aprobarea Structurii devizului general.

Analiza cost - beneficiu este un cadru conceptual aplicat oricărei evaluări cantitative, sistematice a unui proiect investițional public / privat sau a unei politici guvernamentale din perspectiva publică sau socială.

De asemenea analiza cost - beneficiu este o metodologie de estimare a dezirabilității unui proiect investițional pe baza calculului raportului (economic – social - ecologic) dintre costurile și beneficiile viitoare.

Analiza cost - beneficiu este componenta esențială de fundamentare a fezabilității unui proiect investițional din punct de vedere al impactului asupra mediului economic, social sau al mediului ambiental și reflectă valorile pe care societatea este dispusă să le plătească pentru un bun sau serviciu, respectiv costurile de oportunitate pentru societate.

Analiza cost,-,beneficiu și de senzitivitate (sensibilitate) permite, pe baza unor indicatori economico - financiari (RIRE, RIR - rate interne de rentabilitate economice sau financiare, TR - termenul de recuperare al capitalurilor investite), determinarea eficienței (rentabilității) proiectelor investiționale.

Elementele de bază ale analizei cost – beneficiu sunt de definire a obiectivelor, identificarea și definirea proiectului, analiza opțiunilor, analizele economico – financiare, analizele multicriteriale (senzitivitate și risc).

Metodele de lucru cele mai cunoscute în analiza cost - beneficiu sunt:

- metoda comparației costurilor cu beneficiile (metoda comparației fluxurilor de numerar cash - flow);
- metoda valorilor de contingentă;
- metoda prețurilor hedonice;
- metoda costurilor de transport;
- metoda funcției de producție.



Fiind un proiect de reabilitare a unei infrastructuri rutiere metoda cea mai adecvată de lucru în analiza cost – beneficiu s-a considerat a fi o combinată a metodei comparației fluxurilor de numerar ale costurilor cu cele ale beneficiilor (cash - flow) pe de o parte, respectiv cu metoda costurilor de transport.

În general analiza cost – beneficiu prin metoda comparației costurilor cu beneficiile (cash-flow – flux de lichidități) conduce la rezultate cât mai fiabile atunci când perioada de analiză se situează între 15 – 20 ani.

Pentru implementarea proiectului s-au avut în vedere mai multe scenarii care au la baza evoluțiile factorilor ce pot influența direct sau indirect proiectul: factori politici, legislativi, financiari, economici (inflația, cursul valutar, rata de referință a dobânzii, prețurile bunurilor și serviciilor).

Ipotezele prezentate în continuare sunt construite atât pe baza informațiilor de natură socio - economică înregistrate până în prezent cât și pe baza previziunilor macroeconomice.

Factorul politic

Una din ipotezele de la care s-a plecat în conturarea scenariilor a fost aceea referitoare la mediul politic din România. Aceasta ipoteză presupune că următorii ani România va fi caracterizată de un cadru politic favorabil implementării proiectelor de infrastructură, această stabilitate politică fiind datorată în mare măsură integrării în Uniunea Europeană. Disputele politice sunt relativ normale și în limitele democrației europene.

Factori legislativi

Ipoteza referitoare la influența factorilor legislativi asupra derulării acestui proiect de investiții presupune existența unui cadru legislativ solid care să încurajeze absorbția fondurilor structurale și de coeziune în următorii ani. Integrarea în Uniunea Europeană presupune alinierea legislației românești la legislația europeană (adoptarea legilor și normelor cu privire la: procedurile de achiziții, gestionarea și utilizarea fondurilor comunitare, etc.).

Factori economici

În cadrul acestui subcapitol vor fi enunțate ipotezele referitoare la variabilele ce pot avea un impact semnificativ asupra scenariilor proiectului.

Nivelul salariilor

În vederea estimării cheltuielilor salariale atât pentru perioada de implementare cât și pentru cea de exploatare a fost folosit ca nivel de referință salariul mediu brut exprimat în euro.

Factorul financiar de actualizare

Conform recomandărilor Ghidului Solicitantului, factorul de actualizare în termeni reali recomandat pentru analiza **financiară este de 4% pentru țările de coeziune.**



Factorul economic de actualizare

Factorul economic de actualizare (rata economică de actualizare) reprezintă rata la care costurile și beneficiile economice viitoare sunt ajustate atunci când sunt comparate cu cele din prezent. Conform recomandărilor "Ghidului Solicitantului", factorul de actualizare în termeni reali recomandat pentru **analiza economică este de 5,5% pentru țările de coeziune.**

Valoarea reziduală a investiției

Valoarea reziduală a investiției, la sfârșitul perioadei de analiză, a fost **estimată la 15%** din valoarea inițială a valorii lucrărilor de construcții.

Factori de mediu

Factorul de mediu poate avea un rol semnificativ în cadrul acestui proiect de investiții, fapt evidențiat în cadrul analizei riscului și sensibilității.

Orizontul de analiză

Având în vedere atât caracteristicile proiectului de investiții propus cât și principiul de prudențialitate care impune alegerea unei **perioade rezonabile de analiză**, previziunile noastre vor acoperi o perioadă de 20 ani.

Costuri de operare și întreținere

Costurile de operare sunt costurile întreținerii anuale (de rutină) după terminarea construcției proiectului. Aceste lucrări trebuie realizate în fiecare an începând din primul an de la darea în exploatare a drumului. Aceste lucrări constau din reparatii locale ale suprafeței de rulare și din curățarea și mentinerea în bune condiții a santurilor de evacuare a apelor pluviale. În continuare sunt prezentate aceste lucrări, precum și valoarea lor anuală, pentru cele două scenarii menționate mai sus.

Scenariul "Fără proiect"

Vom avea două categorii de costuri de operare aferente suprafeței ocupate de lucrări în suprafața de 4.156 m²

Lucrările de întreținere curente (anuale) propuse vor reduce pericolul distrugerii suprafeței drumului în timpul anului. Ele includ lucrări de: înălțare denivelari, fagase, plombări, reparatii revopsire marcaje, curățire/decolmatare guri de scurgere și altele.

Au fost luate în considerare diferite tarife unitare (pe m²) ce au fost stabilite conform normelor tehnice aprobate de instituțiile abilitate din România.

Deoarece analiza noastră este construită într-o ipoteză pesimistă, am presupus că starea în care se afla obiectivul este mai bună decât în realitate. Prin urmare, economiile potențiale de



Tabel 6. Calculul indicatorilor financiari ai investiției

Rata de actualizare pentru VAN financiar = 4,00%

Specificatie	AN C1	An 1	An 2	An 3	An 4	An 5	An 6	An 7	An 8	An 9	An 10	An 11	An 12	An 13	An 14	An 15	An 16	An 17	An 18	An 19	An 20	TOTAL	
Valoarea investitiei	1.867.968,11	0	0	0	0	0	0	0	0	0	0	0	0	0	0	0	0	0	0	0	0	0	1.867.968,11
Cheltuieli de intretinere	0	4.156,44	4.779,90	5.403,37	72.321,99	6.650,30	7.273,76	7.897,23	8.520,69	72.321,99	9.767,62	10.391,09	11.014,56	125.108,72	12.261,49	12.884,95	13.508,42	125.108,72	14.755,35	15.378,81	16.002,28	16.002,28	555.507,67
Total intrari de numerar	0	4.156,44	4.779,90	5.403,37	72.321,99	6.650,30	7.273,76	7.897,23	8.520,69	72.321,99	9.767,62	10.391,09	11.014,56	125.108,72	12.261,49	12.884,95	13.508,42	125.108,72	14.755,35	15.378,81	16.002,28	16.002,28	555.507,67
Economii din reducerea costurilor de intretinere	123.030,51	32.420,20	32.420,20	32.420,20	50.708,52	32.420,20	32.420,20	32.420,20	32.420,20	50.708,52	32.420,20	32.420,20	32.420,20	34.498,42	32.420,20	32.420,20	32.420,20	34.498,42	32.420,20	32.420,20	32.420,20	32.420,20	812.167,59
Valoare reziduala (15% din totalul investitional)	0	0	0	0	0	0	0	0	0	0	0	0	0	0	0	0	0	0	0	0	0	0	280.195,22
Factor de actualizare	1,00	0,962	0,925	0,889	0,855	0,822	0,790	0,760	0,731	0,703	0,676	0,650	0,625	0,601	0,577	0,555	0,534	0,513	0,494	0,475	0,456	0,438	0,421
Costuri actualizate	1.867.968,11	3.996,57	4.419,29	4.803,57	61.821,14	5.466,06	5.748,56	6.001,24	6.225,99	50.812,47	6.598,66	6.749,85	6.879,66	75.137,06	7.080,70	7.154,56	7.212,25	64.227,47	7.283,65	7.299,44	7.303,23	7.303,23	2.220.189,54
Venituri actualizate	123.030,51	35.169,84	34.393,59	33.625,01	105.166,99	32.113,10	31.370,72	30.637,93	29.915,11	86.439,60	28.500,58	27.809,40	27.129,22	95.855,91	25.802,56	25.156,34	24.521,66	81.938,04	23.287,18	22.687,44	22.687,44	22.687,44	1.074.527,57
Flux de numerar actualizat	-1.744.937,60	31.173,27	29.974,30	28.821,44	43.345,85	26.647,04	25.622,16	24.636,69	23.689,12	35.627,13	21.901,93	21.059,54	20.249,56	20.718,86	18.721,86	18.001,79	17.309,41	17.710,57	16.003,52	15.388,00	14.267,30	14.267,30	-1.145.661,97
Flux net de numerar cumulat (reactualizat)	0	32.420,20	32.420,20	32.420,20	50.708,52	32.420,20	32.420,20	32.420,20	32.420,20	50.708,52	32.420,20	32.420,20	32.420,20	34.498,42	32.420,20	32.420,20	32.420,20	34.498,42	32.420,20	32.420,20	32.420,20	32.420,20	689.137,09
Valoarea neta actualizata financiara a investitiei (VANF)	-1.145.661,97																						
Rata internă de rentabilitate financiara a investitiei (RIRF)	-7,81%																						
Raportul cost/beneficiu (RBC)	0,48																						

Valoare actuală netă (VAN) = - 1.145.661,97 lei

Rata internă de rentabilitate (RIR) = - 7,81%

Raportul cost/beneficiu (RBC) = 0,48

Specificatie	AN C1	An 1	An 2	An 3	An 4	An 5	An 6	An 7	An 8	An 9	An 10	An 11	An 12	An 13	An 14	An 15	An 16	An 17	An 18	An 19	An 20	TOTAL	
Valoarea investitiei	1.867.968,11	0	0	0	0	0	0	0	0	0	0	0	0	0	0	0	0	0	0	0	0	0	1.867.968,11
Cheltuieli de intretinere	0	4.156,44	4.779,90	5.403,37	72.321,99	6.650,30	7.273,76	7.897,23	8.520,69	72.321,99	9.767,62	10.391,09	11.014,56	125.108,72	12.261,49	12.884,95	13.508,42	125.108,72	14.755,35	15.378,81	16.002,28	16.002,28	555.507,67
Total intrari de numerar	1.867.968,11	4.156,44	4.779,90	5.403,37	72.321,99	6.650,30	7.273,76	7.897,23	8.520,69	72.321,99	9.767,62	10.391,09	11.014,56	125.108,72	12.261,49	12.884,95	13.508,42	125.108,72	14.755,35	15.378,81	16.002,28	16.002,28	2.423.475,78
Economii din reducerea costurilor de intretinere	0	0	0	0	0	0	0	0	0	0	0	0	0	0	0	0	0	0	0	0	0	0	0
Costuri actualizate	1.867.968,11	4.156,44	4.779,90	5.403,37	72.321,99	6.650,30	7.273,76	7.897,23	8.520,69	72.321,99	9.767,62	10.391,09	11.014,56	125.108,72	12.261,49	12.884,95	13.508,42	125.108,72	14.755,35	15.378,81	16.002,28	16.002,28	2.423.475,78
Venituri actualizate	1.867.968,11	4.156,44	4.779,90	5.403,37	72.321,99	6.650,30	7.273,76	7.897,23	8.520,69	72.321,99	9.767,62	10.391,09	11.014,56	125.108,72	12.261,49	12.884,95	13.508,42	125.108,72	14.755,35	15.378,81	16.002,28	16.002,28	2.423.475,78
Flux de numerar	0	0	0	0	0	0	0	0	0	0	0	0	0	0	0	0	0	0	0	0	0	0	0
Valoarea neta actualizata financiara a investitiei (VANF)	0																						
Rata internă de rentabilitate financiara a investitiei (RIR)	0%																						
Raportul cost/beneficiu (RBC)	1,00																						

Din tabelul de sustenabilitatea financiara rezulta un flux de numerar cumulat mai mare ca zero. Acest lucru inseamna ca din punct de vedere al sustenabilitati financiare, proiectul are capacitatea genereze o auto-finanțare suficientă pentru a continua activitățile după finalizarea investitiei.

Email: office@wayresearch.ro
CUI: 41225558 J40/7420/2019



Costurile accidentelor

O analiza a eficacității costurilor pentru potențialul proiectelor de transport ar trebui să ia în considerare posibile schimbări în rata accidentelor. Reducerea numărului accidentelor de mașină este o prima motivație pentru multe investiții în drumuri sau proiecte de îmbunătățire. În general, pentru aceste proiecte aproximativ 1/3 din totalul beneficiilor provin din evitarea asociată cu reducerea numărului sau gravitatea accidentelor. Reducerea numărului sau a gravității accidentelor poate fi convertită într-un beneficiu anual, măsurat în bani, și inclus în analiza socio - economică a proiectului.

O evaluare a reducerii accidentelor pentru proiectul de drum propus necesită o examinare a istoricului ratei accidentelor din zona. Pentru scopurile acestei estimări, tipurile de accidente pot fi împărțite în trei categorii de gravitate: mortale, grave, sau daune materiale. Accidentele pot varia în gravitate și în numărul persoanelor implicate. Accidentele mortale au ca rezultat ani de viață pierduți, în timp ce accidentele grave au ca rezultat pierderea în ani a vieții productive. Accidentele grave pot provoca de asemenea durere și suferință. Estimarea costurilor acestor accidente cu exactitate este foarte importantă pentru analiza socio - economică a proiectului.

Informațiile asupra apariției accidentelor rutiere pentru zona de aplicabilitate a proiectului au fost furnizate de către Brigada de Politie Rutiera . Aceste informații sunt în medie de 0,06 morți și 0,11 accidente/grav/milioane de vehicule/km și sunt la nivelul mediu al țării.

Rata tuturor accidentelor este foarte mare, în special atunci când sunt luate în considerare și accidentele ușoare.

A fost estimat costul mediu pe accident în funcție de gravitatea acestuia pentru analiza economică. Datorită datelor disponibile limitate referitoare la accidente și a numărului mic de studii referitoare la accidentele rutiere din România, aceste valori sunt estimative.

Tip Accident	Rata accidentelor	Valoare (RON)
Fatale	0,06	1,381,767
Accidente grave	0,11	426,421

Aplicând aceste date la traficul anual pentru cele două scenarii de lucru rezultă datele din tabelul de mai jos. Prin diferență, se pot determina beneficiile proiectului.



Tabel 9. Total estimări venituri din reducerea pagubelor produse de accidente în RON pe an.

Nr.	Element	ANC1	An 1	An 2	An 3	An 4	An 5	An 6	An 7	An 8	An 9	An 10	An 11	An 12	An 13	An 14	An 15	An 16	An 17	An 18	An 19	An 20
Situatia "fara proiect"	MZA echivalent autoturisme	980	1,078	1,127	1,156	1,176	1,205	1,225	1,245	1,264	1,323	1,392	1,450	1,490	1,539	1,568	1,597	1,637	1,656	1,676	1,754	1,813
	trafic anual (MZA x 365)	357,700	393,470	411,355	422,086	429,240	439,971	447,125	454,279	461,433	482,895	507,934	529,396	543,704	561,589	572,320	583,051	597,359	604,513	611,667	640,283	661,745
	Costul accidentelor fatale	10,261	11,287	11,800	12,107	12,313	12,620	12,826	13,031	13,236	13,852	14,570	15,186	15,596	16,109	16,417	16,725	17,135	17,340	17,545	18,366	18,982
	Costul accidentelor grave	5,805	6,386	6,676	6,850	6,966	7,140	7,256	7,373	7,489	7,837	8,243	8,592	8,824	9,114	9,288	9,462	9,695	9,811	9,927	10,391	10,740
	Costul total al accidentelor	16,066	17,672	18,476	18,957	19,279	19,761	20,082	20,403	20,725	21,689	22,813	23,777	24,420	25,223	25,705	26,187	26,830	27,151	27,472	28,758	29,721
Situatia "cu proiect"	MZA echivalent autoturisme	980	1,078	1,127	1,156	1,176	1,205	1,225	1,245	1,264	1,323	1,392	1,450	1,490	1,539	1,568	1,597	1,637	1,656	1,676	1,754	1,813
	trafic anual (MZA x 365)	357,700	393,470	411,355	422,086	429,240	439,971	447,125	454,279	461,433	482,895	507,934	529,396	543,704	561,589	572,320	583,051	597,359	604,513	611,667	640,283	661,745
	Costul accidentelor fatale	4,104	4,515	4,720	4,843	4,925	5,048	5,130	5,212	5,294	5,541	5,828	6,074	6,238	6,444	6,567	6,690	6,854	6,936	7,018	7,347	7,593
	Costul accidentelor grave	2,322	2,554	2,670	2,740	2,786	2,856	2,903	2,949	2,995	3,135	3,297	3,437	3,530	3,646	3,715	3,785	3,878	3,924	3,971	4,156	4,296
	Costul total al accidentelor	6,426	7,069	7,390	7,583	7,712	7,904	8,033	8,161	8,290	8,675	9,125	9,511	9,768	10,089	10,282	10,475	10,732	10,860	10,989	11,503	11,889
Reducera costului accidentelor	9,639	10,603	11,085	11,374	11,567	11,856	12,049	12,242	12,435	13,013	13,688	14,266	14,652	15,134	15,423	15,712	16,098	16,291	16,483	17,255	17,833	



Costul poluării produse de către vehicule

Media costurilor poluării cauzate de traficul de mare tonaj în EU este estimată la 8,6 Euro/100km, cu excepția orelor de vârf;

Poluarea produsă de un camion este echivalentă cu poluarea produsă de 20 mașini mici;

Coeficientul de congestie a traficului este de 1,5 pentru situația fără proiect și 1,1 pentru situația cu proiect.

Coeficientul drumului este 1,8 pentru situația fără proiect și 1,6 pentru situația cu proiect.

Pentru situația fără proiect:

$$0.346 \text{ Km} \times 8,6 \text{ Euro}/100 \times 1,5 \times 1,8 /20$$

Pentru situația cu proiect:

$$0.346 \text{ Km} \times 8,6 \text{ Euro}/100 \times 1,1 \times 1,6 /20$$

unde:

0.346 Km = lungimea drumurilor

8,6 Euro/100km = media costurilor poluării cauzate de traficul de mare tonaj.

20 - factor de convertire a vehiculelor ușoare în vehicule de mare tonaj.

Pentru lucrarea studiată, va rezulta costul poluării pentru cele două scenarii:

Cost unitar al poluării (RON)	
Scenariul "fără proiect"	0.008
Scenariul "cu proiect"	0.005



Tabel 10. Total estimări venituri din reducerea poluării în RON pe an

Nr.	Element	AN C1	An 1	An 2	An 3	An 4	An 5	An 6	An 7	An 8	An 9	An 10	An 11	An 12	An 13	An 14	An 15	An 16	An 17	An 18	An 19	An 20
Situatia "fara proiect"	MZA echivalent turisme	980	1,078	1,127	1,156	1,176	1,205	1,225	1,245	1,264	1,323	1,392	1,450	1,490	1,539	1,568	1,597	1,637	1,656	1,676	1,754	1,813
	trafic anual (MZA x 365)	357,700	393,470	411,355	422,086	429,240	439,971	447,125	454,279	461,433	482,895	507,934	529,396	543,704	561,589	572,320	583,051	597,359	604,513	611,667	640,283	661,745
	Costul total al poluarii	2,862	3,148	3,291	3,377	3,434	3,520	3,577	3,634	3,691	3,863	4,063	4,235	4,350	4,493	4,579	4,664	4,779	4,836	4,893	5,122	5,294
Situatia "cu proiect"	MZA echivalent turisme	980	1,078	1,127	1,156	1,176	1,205	1,225	1,245	1,264	1,323	1,392	1,450	1,490	1,539	1,568	1,597	1,637	1,656	1,676	1,754	1,813
	trafic anual (MZA x 365)	357,700	393,470	411,355	422,086	429,240	439,971	447,125	454,279	461,433	482,895	507,934	529,396	543,704	561,589	572,320	583,051	597,359	604,513	611,667	640,283	661,745
	Costul total al poluarii	2,862	1,967	2,057	2,110	2,146	2,200	2,236	2,271	2,307	2,414	2,540	2,647	2,719	2,808	2,862	2,915	2,987	3,023	3,058	3,201	3,309
Reducerea costului de poluare		0	1,180	1,234	1,266	1,288	1,320	1,341	1,363	1,384	1,449	1,524	1,588	1,631	1,685	1,717	1,749	1,792	1,814	1,835	1,921	1,985



Beneficiile socio - economice (Locuri de muncă nou create)

Salariile luate în calcul pentru stabilirea beneficiilor sociale sunt:

Poziția	Salariu net (Lei pe lună)
Muncă Manuală	3044
Șoferi semi - calificați (vehicule)	3287
Operatori Utilaje	3653
Șofer/Operator (echipamente grele)	3409
Artizani Calificați	2922
Tehnician	4140
Conducere medie (diplomă)	4383
Contabil Calificat (CPA)	4870
Inginer (diplomă)	7305

Pentru determinarea beneficiilor produse de implementarea proiectului, s-au luat în calcul aceleași scenarii.

În scenariul „fără proiect” s-a considerat ca sunt folosite 0 persoane pentru întreținerea parcarii actuale.

În scenariul „cu proiect” se consideră că sunt necesare un număr de 10 de locuri de muncă pe perioada de construcție.

Rezultatele acestor calcule sunt date în tabelul de mai jos.



Tabel 11. Total estimări beneficii sociale pe an

Nr.	Element	AN C1	An 1	An 2	An 3	An 4	An 5	An 6	An 7	An 8	An 9	An 10	An 11	An 12	An 13	An 14	An 15	An 16	An 17	An 18	An 19	An 20
	Salariu mediu brut pe economie	2681	2689	2697	2705	2713	2721	2730	2738	2746	2754	2763	2771	2779	2787	2796	2804	2813	2821	2830	2838	2847
Situatia "fara proiect"	Ajutor somaj 10 pers anul 1 si 2 pers in restul anilor	241,19	48,40	48,48	48,69	48,84	48,98	49,13	49,28	49,43	49,57	49,73	49,87	50,02	50,18	50,33	50,48	50,63	50,78	50,93	51,08	51,24
Situatia "cu proiect"	Fora de munca : 10 pers. pentru anul 1	312,72	55,84	55,84	55,84	55,84	55,84	55,84	55,84	55,84	55,84	55,84	55,84	55,84	55,84	55,84	55,84	55,84	55,84	55,84	55,84	55,84
	0 pers. pentru restul anilor																					
	Beneficii sociale	71,530	7,440	7,295	7,151	7,003	6,857	6,710	6,563	6,415	6,266	6,118	5,969	5,819	5,669	5,518	5,367	5,216	5,064	4,912	4,759	4,606



Rezultatul analizei sociale

Rezultatele beneficiilor sociale produse de realizarea acestui proiect de reabilitare și modernizare a drumurilor comunale sunt prezentate în următorul tabel.

Impactul asupra locurilor de muncă create:

- Locuri de muncă permanente pe perioada de funcționare a drumului: 0
- Locuri de muncă temporare: 10
- Locuri de muncă temporare pe durata de construcție: 10

Rezultatele analizei economice sunt prezentate în tabelul următor (valori calculate numai pentru total investiție RIRE/c și VANE/c):

Tabelul 12. prezintă toate calculele acestei analize socio - economice complete.

Este necesar să elaborăm această analiză prin conversia de la prețurile pieții la prețuri contabile, folosind factorii standard de conversie.

Corecții: externalități fiscale, prețuri contabile

Pentru determinarea performanțelor economice, sociale și de mediu ale proiectului este necesar să fie făcute o serie de corecții, atât pentru costuri, cât și pentru venituri.

Această fază duce la determinarea a două noi elemente pentru analiza economică: valoarea rândului „corecție fiscală” și valoarea factorului de conversie pentru prețurile pieței. Prețurile pieței includ impozite și subvenții și unele plăți de transfer, care pot afecta prețurile fără impozite. Există câteva reguli generale care pot fi aplicate pentru a corecta astfel de distorsiuni:

- prețurile intrărilor și ieșirilor luate în considerare pentru analiza cost - beneficiu trebuie să fie fără TVA, sau alte impozite indirecte;
- prețurile intrărilor considerate în analiza cost - beneficiu trebuie să fie brute (să conțină impozite directe);
- transferul pur de plăți, către indivizi, cum ar fi plăți a asigurărilor sociale, trebuie omise;

Corecția Fiscală:

Aceasta presupune deducerea din fluxurile analizei financiare a plăților care nu au resurse reale în contrapartidă, ca subvențiile și impozitele indirecte la intrări sau ieșiri.

Referitor la transferurile publice directe, acestea nu sunt incluse din start, în tabelul inițial al analizei financiare care consideră costurile de investiții și nu resursele financiare.



Corecțiile externalităților:

Obiectivul acestei faze este să determine beneficiile sau costurile externe proiectului. Exemple în acest sens sunt costurile și beneficiile provenind din impactul cu mediul, timpul economisit prin implementarea acestui proiect în sectorul infrastructurii, creșterea nivelului de trai și diminuarea somajului.

Conversia prețurilor pieței în prețuri contabile:

Obiectivul acestei faze este de a determina coloana factorilor de conversie pentru transformarea prețurilor pieței în prețuri contabile.

Prețurile curente aferente fluxurilor de intrare și de ieșire nu reflectă cu acuratețe valoarea lor socială, datorită distorsiunilor pieței, cum ar fi regimul de monopol, îngrădirea schimburilor, inegalitatea dintre cerere și ofertă etc.

Distorsiunile prețurilor sunt corectate cu ajutorul factorilor de conversie.

Factorii de conversie utilizați sunt prezentați mai jos

<i>Costuri de întreținere</i>	Structura	Factor de conversie
Forța de muncă	30%	1
Materiale importate	40%	0.87
Materiale de construcție autohtone	25%	0.87
Profit	5%	0
Factor de conversie Costuri de întreținere	0.87	
Pentru investiție		
Forța de muncă calificată	10%	1
Forța de muncă necalificată	30%	0.95
Materiale de construcție importate	30%	0.95
Materiale de construcție autohtone	20%	0.99
Profit	5%	0
Taxe	5%	0
Factor de conversie Costuri de investiție	0.87	
VOC		
Forța de muncă calificată	10%	1
Materiale autohtone	10%	0.88
Consumuri autohtone	60%	0.85
Consumuri importat	15%	0.83
Profit	5%	0
Factor de conversie Costuri de operare a vehiculelor	0.82	



Tabel 12. Calculul indicatorilor economici ai investiției - în RON

Specificatie	Corectii financiare	AN C1	An 1	An 2	An 3	An 4	An 5	An 6	An 7	An 8	An 9	An 10	An 11	An 12	An 13	An 14	An 15	An 16	An 17	An 18	An 19	An 20	TOTAL	
		0	1	2	3	4	5	6	7	8	9	10	11	12	13	14	15	16	17	18	19	20		
Economii din reducerea costurilor de operare ale vehiculelor VOC	0.82	0	66.680.30	75.554.74	80.968.18	83.301.64	87.574.40	91.293.72	104.728.97	83.833.87	92.336.41	99.486.06	106.454.80	140.129.83	142.645.19	149.151.15	109.632.94	86.358.95	89.505.50	81.378.02	87.046.20	84.091.19	1.942.152.0	
Economii din reducerea costurilor de operare ale vehiculelor VOT		0	3.507.50	4.156.57	4.459.73	4.542.69	5.034.75	5.212.31	5.931.80	4.655.74	5.255.74	5.598.80	6.335.15	8.151.88	8.318.85	8.699.79	6.497.49	4.845.30	5.263.97	4.702.37	4.846.49	5.134.59	111.151.5	
Economii din reducerea costurilor accidentelor		9.639.39	10.603.33	11.085.30	11.374.48	11.567.27	11.856.45	12.049.24	12.242.03	12.434.82	13.013.18	13.687.94	14.266.30	14.651.88	15.133.85	15.423.03	15.712.21	16.097.79	16.290.57	16.483.36	17.254.51	17.832.88	288.699.8	
Beneficii sociale din reducerea numarului de someri din zona		71.530.00	7.440.00	7.295.00	7.151.00	7.003.00	6.857.00	6.710.00	6.563.00	6.415.00	6.266.00	6.118.00	5.969.00	5.819.00	5.669.00	5.518.00	5.367.00	5.216.00	5.064.00	4.912.00	4.759.00	4.606.00	192.247.0	
Economii din reducerea costurilor din poluare		0	1.180.41	1.234.07	1.266.26	1.287.72	1.319.91	1.341.38	1.362.84	1.384.30	1.448.69	1.523.80	1.588.19	1.631.11	1.684.77	1.716.96	1.749.15	1.792.08	1.813.54	1.835.00	1.920.85	1.985.24	31.066.2	
Economii din reducerea pierderilor de apa		0	0	0	0	0	0	0	0	0	0	0	0	0	0	0	0	0	0	0	0	0	0	
Economii din reducerea costurilor de intretinere	0.87	0	32.420.20	32.420.20	32.420.20	50.708.52	32.420.20	32.420.20	32.420.20	32.420.20	50.708.52	32.420.20	32.420.20	32.420.20	34.498.42	32.420.20	32.420.20	32.420.20	34.498.42	32.420.20	32.420.20	32.420.20	32.420.20	689.137.0
Valoarea reziduala (15% din valoarea investitiei)	0.87	0	0	0	0	0	0	0	0	0	0	0	0	0	0	0	0	0	0	0	0	0	280.195.22	280.195.2
Total venituri		81.169.39	105.614.66	113.931.39	118.850.95	136.824.44	125.084.70	128.379.35	140.182.99	121.839.20	145.815.87	136.712.68	143.657.15	173.365.91	177.789.14	181.867.30	147.430.43	126.971.08	131.840.22	122.868.28	128.364.31	370.488.89	3.059.048.3	
Total cheltuieli	0.87	956.648.83																					956.648.8	
Fluxul net de numerar		-751.115.09	105.614.66	113.931.39	118.850.95	136.824.44	125.084.70	128.379.35	140.182.99	121.839.20	145.815.87	136.712.68	143.657.15	173.365.91	177.789.14	181.867.30	147.430.43	126.971.08	131.840.22	122.868.28	128.364.31	370.488.89	2.226.763.8	
Factorul de actualizare		1.000	0.948	0.898	0.852	0.807	0.765	0.725	0.687	0.652	0.618	0.585	0.555	0.526	0.499	0.473	0.448	0.425	0.402	0.381	0.362	0.343		
Total venituri actualizate		81.169.39	100.108.68	102.361.93	101.215.09	110.446.98	95.706.60	93.106.59	96.366.95	79.390.29	90.060.15	80.035.78	79.716.86	91.187.26	88.638.68	85.944.91	66.038.96	53.909.52	53.058.64	46.870.06	46.413.85	126.977.27	1.768.724.4	
Total cheltuieli actualizate		956.648.83																					956.648.8	
Fluxul net de numerar actualizat		-875.479.44	100.108.68	102.361.93	101.215.09	110.446.98	95.706.60	93.106.59	96.366.95	79.390.29	90.060.15	80.035.78	79.716.86	91.187.26	88.638.68	85.944.91	66.038.96	53.909.52	53.058.64	46.870.06	46.413.85	126.977.27	812.075.6	
Rata interna de rentabilitate economica a investitiei (RIRE)		8.07%																						
Valoarea neta actualizata economica a investitiei (VANE)		812,075.63																						
Raport Beneficiu/Cost (RBC)		1.85																						



Rata internă de rentabilitate economică a investiției (RIRE)	8.07%
Valoarea actuală netă economică a investiției (VANE)	812,075,63
Raport Cost/Beneficiu	1.85

Beneficiile socio - economice luate în considerare pentru realizarea analizei cost-beneficiu sunt cele realizate prin implementarea proiectului.

Costurile economice sunt reprezentate de costurile de investiție, costurile de întreținere și reabilitarea curentă.

Analiza cost - beneficiu a proiectului presupune determinarea următorilor indicatori:

- Valoarea Actuală Netă Economică (VANE)
- Rata Internă de Rentabilitate Economică (RIRE)
- Raportul Beneficiu/Cost
- Rata de actualizare utilizată în analiză are valoarea 5.5%.

Din analiza valorilor furnizate în tabelul 12. rezultă următoarele:

- Valoarea Actuală Netă Economică este pozitivă: 812,075,63 lei > 0
- Rata Internă de Rentabilitate Economică este de 8.07%, mai mare ca rata socială de actualizare 5.5%.
- Raportul beneficiu/cost este $1.85 > 1$, rezulta ca toti indicatorii economici sunt favorabili si se incadreaza in criteriile de eficienta, demonstrand astfel ca investitia este justificata si in acelasi timp viabila.

Analiza de senzitivitate

Scopul analizei de senzitivitate este de a selecta variabile critice si parametri ale caror variatii, pozitive sau negative comparate cu valoarea de baza are efectul cel mai mare asupra valorii IRI si VNA care pot cauza schimbari semnificative a acestor parametri. Se recomanda considerarea acelor parametri pentru care variatia pozitiva sau negativa cu 1% produce o variatie corespunzatoare de 1% in RIR sau 5.5% in valoarea de baza a VNA.



Analiza de senzitivitate financiara

impact asupra: Rata internă de rentabilitate financiară a investiției (RIRF)

parametru critic: **COSTURI DE INVESTIȚIE**

-15%	-10%	-5%	Valoare de bază	5%	10%	15%
-6.85%	-7.16%	-7.48%	-7.81%	-8.13%	-8.44%	-8.72%

impact asupra: Valoarea actuală netă financiară a investiției (VANF)

parametru critic: **COSTURI DE INVESTIȚIE**

-15%	-10%	-5%	Valoare de bază	5%	10%	15%
-902,013.96	-975,846.69	-1,056,711.11	-1,145,661.97	-1,239,060.38	-1,332,458.78	-1,425,857.19

impact asupra: Rata internă de rentabilitate financiară a investiției (RIRF)

parametru critic: **COSTURI DE ÎNTREȚINERE**

-15%	-10%	-5%	Valoare de bază	5%	10%	15%
-7.16%	-7.38%	-7.59%	-7.81%	-8.02%	-8.21%	-8.38%

impact asupra: Valoarea actuală netă financiară a investiției (VANF)

parametru critic: **COSTURI DE ÎNTREȚINERE**

-15%	-10%	-5%	Valoare de bază	5%	10%	15%
-1,056,497.66	-1,086,219.10	-1,115,940.53	-1,145,661.97	-1,173,968.10	-1,199,700.94	-1,223,196.15

impact asupra: Rata internă de rentabilitate financiară a investiției (RIRF)

parametru critic: **RATA DE ACTUALIZARE**

-15%	-10%	-5%	Valoare de bază	5%	10%	15%
-6.46%	-6.91%	-7.36%	-7.81%	-8.25%	-8.69%	-9.12%

impact asupra: Valoarea actuală netă financiară a investiției (VANF)

parametru critic: **RATA DE ACTUALIZARE**

-15%	-10%	-5%	Valoare de bază	5%	10%	15%
-1,034,453.17	-1,074,531.66	-1,111,509.35	-1,145,661.97	-1,177,238.54	-1,206,464.11	-1,233,542.26

Analiza de senzitivitate a permis sa se stabileasca faptul ca pentru o variatie maxima a costurilor de investitie de +/-6% proiectul propus este capabil sa genereze venitul financiar net actualizat pozitiv si o rata de rentabilitate financiara mai mare ca valoarea ratei de actualizare de 5%.

Asa cum se poate observa din valorile prezentate mai sus, VNAF scade atunci cand:

- Costurile de intretinere cresc
- Rata de actualizare creste.
- Pentru o valoare a ratei de actualizare de 4% VNAF este 0.

Nici unul din parametri analizati nu are o influenta critica asupra RIR si VNA. Proiectul ofera robustete si ramane eligibil din punct de vedere al indicator financiari in urma analizei de senzitivitate.

In graficul de mai jos sunt prezentate rezultatele analizei de senzitivitate:



INFLUENȚA COSTURILOR ȘI RATEI DE ACTUALIZARE A SUPRA SENZITIVITĂȚII PROIECTULUI

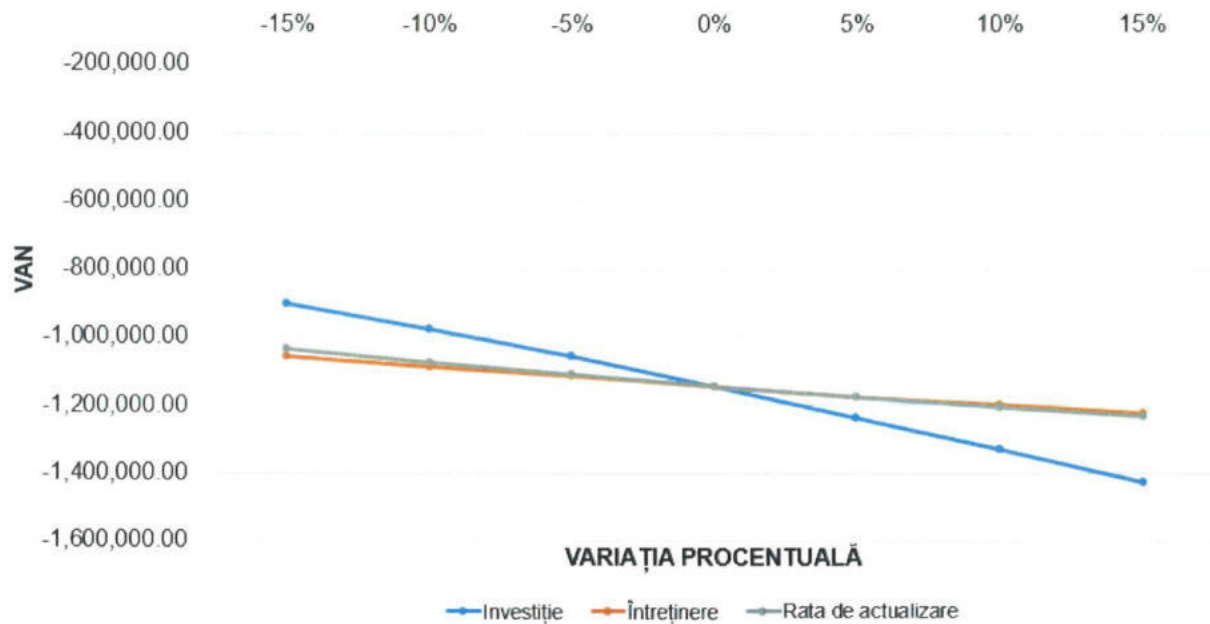

Analiza de sensibilitate economica

impact asupra: Rata internă de rentabilitate economică a investiției (RIRE)

parametru critic:

COSTURI DE INVESTIȚIE

-6%	-4%	-2%	Valoare de bază	2%	4%	6%
9.04%	8.72%	8.40%	8.07%	7.76%	7.45%	7.15%

impact asupra:

Valoarea actuală netă economică a investiției (VANE)

parametru critic:

COSTURI DE INVESTIȚIE

-6%	-4%	-2%	Valoare de bază	2%	4%	6%
866,225.56	848,869.81	830,833.45	812,075.63	792,942.65	773,809.67	754,676.70

impact asupra:

Rata internă de rentabilitate economică a investiției (RIRE)

parametru critic:

COSTURI DE ÎNTREȚINERE

-6%	-4%	-2%	Valoare de bază	2%	4%	6%
8.28%	8.21%	8.14%	8.07%	8.01%	7.94%	7.88%

impact asupra:

Valoarea actuală netă economică a investiției (VANE)

parametru critic:

COSTURI DE ÎNTREȚINERE

-6%	-4%	-2%	Valoare de bază	2%	4%	6%
833,757.64	826,530.30	819,302.97	812,075.63	804,990.00	798,176.90	791,620.89

impact asupra:

Rata internă de rentabilitate economică a investiției (RIRE)

parametru critic:

RATA DE ACTUALIZARE

-6%	-4%	-2%	Valoare de bază	2%	4%	6%
9.63%	9.11%	8.59%	8.07%	7.56%	7.06%	6.56%

impact asupra:

Valoarea actuală netă economică a investiției (VANE)

parametru critic:

RATA DE ACTUALIZARE

-6%	-4%	-2%	Valoare de bază	2%	4%	6%
1,070,058.46	978,094.38	892,260.96	812,075.63	737,098.13	666,926.47	601,193.32



Analiza de senzitivitate a permis sa se stabileasca faptul ca pentru o variatie maxima a costurilor de investitie de +/-6% proiectul propus este capabil sa genereze venitul financiar net actualizat pozitiv si o rata de rentabilitate financiara mai mare ca valoarea ratei de actualizare de 5,5%.

Asa cum se poate observa din valorile prezentate mai sus, VNAE scade atunci cand:

- Costurile de intretinere cresc
- Rata de actualizare creste.
- Pentru o valoare a ratei de actualizare de 5.5% VNAE este 0.

In graficul de mai jos sunt prezentate rezultatele analizei de senzitivitate:

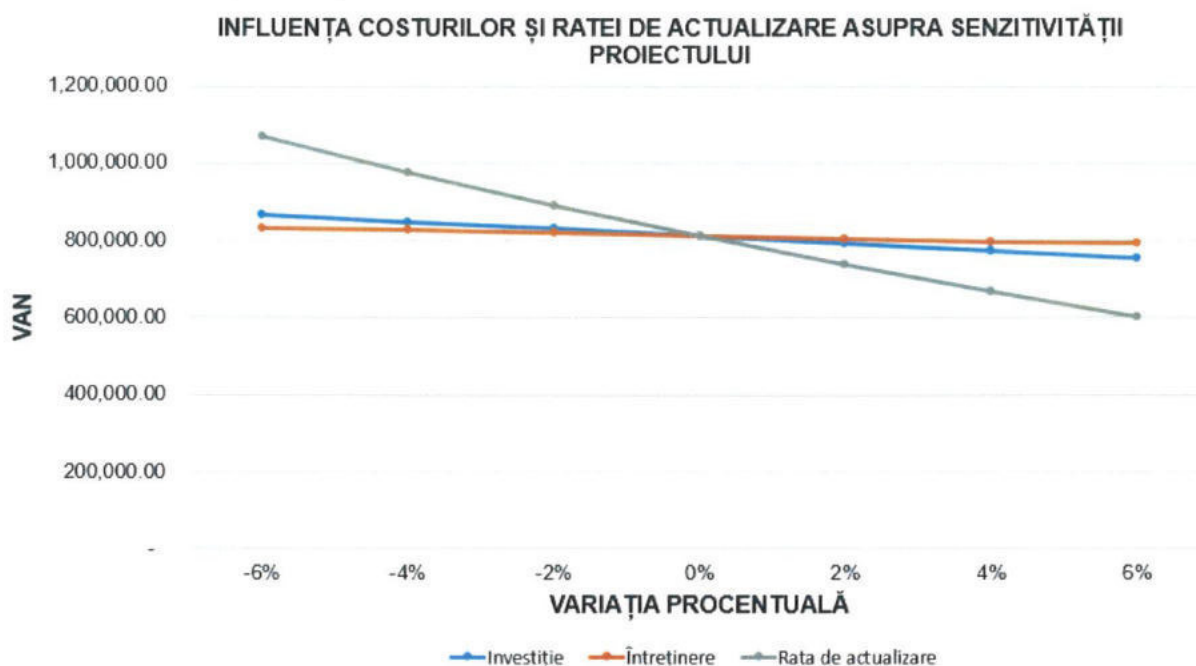

Niciunul din parametri analizati nu are o influenta critica asupra RIR si VNA. Proiectul ofera robustete si ramane eligibil din punct de vedere al indicatorilor economici in urma analizei de senzitivi

Analiza de riscuri, masuri de prevenire/diminuare a riscurilor

Proiectul de investiții are o "lume" proprie reprezentată de elementele concrete care concură la realizarea lui, adică participanți (consultanți, ingineri, constructori, tehnologi, finanțatori, beneficiari ai rezultatelor, etc.) și cadrul economic, juridic, politic, social de dezvoltare.



În același timp, fiecare proiect se derulează în “lumea organizației” care construiește sau achiziționează activul (denumit generic “investiție”), iar aceasta își desfășoară activitatea într-o economie și a unui mediu ambiant marcat de neprevăzut.

În mediul economic și de afaceri actual, orice decizie de investiții este puternic marcată de modificările imprevizibile - uneori în sens pozitiv, dar de cele mai multe ori în sens negativ – ale factorilor de mediu. Aceste evoluții imprevizibile au stat în atenția specialiștilor în domeniu mai mult sub aspectul impactului lor negativ asupra rentabilității proiectului și au primit denumirea de **risc al proiectului**.

Principalele riscuri care pot afecta proiectul pot fi de natura **interna și externa**:

- Interna – pot fi elemente tehnice legate de îndeplinirea realistă a obiectivelor și care se pot minimiza printr-o proiectare și planificare riguroasă a activităților
- Externa – nu depind de beneficiar, dar pot fi contracarate printr-un sistem adecvat de management al riscului

În **perioada de execuție a proiectului**, factorii de risc sunt determinați de caracteristicile tehnice ale proiectului, experiența și modul de lucru al echipei de execuție, parametrii exogeni (în principal macro-economi) ce pot să afecteze sumele necesare finanțării în această etapă.

Principalele riscuri de *natura interna* ce apar sunt:

- **risc tehnologic** care apare în cazul unor investiții cu grad ridicat de noutate tehnologică. În general, investitorii se simt mai în siguranță dacă tehnologia a fost probată în alte proiecte, folosirea unei tehnologii probate fiind o condiție de a se acorda un împrumut.

- **risc de depășire a costurilor** ce apare în situația în care nu s-au specificat în contractul de execuție sau în bugetul investiției actualizări ale costurilor sau cheltuieli neprevăzute.

- **risc de intarziere (depășire a duratei stabilite)** poate conduce, pe de o parte la creșterea nevoii de finanțare, inclusiv a dobânzilor aferente, iar pe de altă parte la intarzierea intrării în exploatare cu efecte negative asupra respectării clauzelor față de furnizori și de clienți.

- **risc de interfață** este generat de intercondiționarea dintre diferiți executanți pe care participă la realizarea proiectului și derivă din coordonarea executanților sau din incoerența între clauzele diferitelor contracte de execuție.



- **riscul de subcontractanți** este asumat de titularul de contract cand tratează lucrări in subantrepriză.

- **riscul de indexare a costurilor proiectului** apare in situația in care nu se prevăd in contract clauze ferme privind finalizarea proiectului la costurile prevăzute la momentul semnării acestuia, beneficiarul fiind nevoit să suporte modificările de preț.

Intre metodele ce pot fi utilizate pentru prevenirea sau diminuarea efectelor unor astfel de riscuri, se enumeră:

- transferul riscului, către o terță parte ce poate prelua gestiunea acestuia precum companiile de asigurări și firmele specializate in realizarea unor părți din proiect (outsourcing);

- diminuarea riscului prin programarea corespunzătoare a activităților, instruirea personalului sau prin reducerea efectelor in cazul apariției acestuia formarea de rezerve de costuri sau de timp;

- selectarea științifică a subcontractorilor (folosind informații din derularea unor contracte anterioare) și negocierea atentă a contractelor.

De asemenea pentru minimizarea riscurilor se poate apela la sistemele cheie (consacrate) ale managementului de proiect.

Sistemul de monitorizare

Esenta acestuia consta in compararea permanenta a situatiei de fapt cu planul acestuia: evolutie fizica, cheltuieli financiare, calitate (obiectivele proiectului sunt congruente cu activele create).

O abatere indicata de sistemul de monitorizare (evolutie programata/stare de fapt) conduce la un set de decizii a managerilor de proiect care vor decide daca sunt posibile si/sau anumite masuri de remediere.

Sistemul de control

Acesta va trebui sa intre in actiune repede si eficient cand sistemul de monitorizare indica abateri.

Membrii echipei de proiect au urmatoarele atributii principale:

- a lua decizii despre masurile corective necesare (de la caz la caz)
- autorizarea masurilor propuse
- implementarea schimbarilor propuse



- adaptarea planului de referinta care sa permita ca sistemul de monitorizare sa ramana eficient

Sistemul informational

Va sustine sistemele de control si monitorizare, punand la dispozitia echipei de proiect (in timp util) informatiile pe baza carora ea va actiona.

Pentru monitorizarea proiectului (primul sistem cheie al managementului de proiect) informatiile strict necesare sunt urmatoarele:

- masurarea evolutiei fizice
- masurarea evolutiei financiare
- controlul calitatii
- alte informatii specifice care prezinta interes deosebit.

Mecanismul de control financiar

Intelegem prin mecanism de control financiar prin care se va asigura utilizarea optima a fondurilor, un sistem circular de reguli care vor ajuta la atingerea obiectivelor proiectului evitand surprizele si semnalizand la timp pericolele care necesita masuri corective.

Global, acest concept se refera la urmatoarele:

- stabilirea unei planificari financiare
- confruntarea la intervale regulate (doua luni) a rezultatelor efective ale acestei planificari
- compararea abaterilor dintre plan si realitate

Impiedicarea evolutiilor nedorite prin luarea unor decizii la timpul potrivit

Principalele instrumente de lucru operative se vor baza in principal pe analize cantitative si calitative a rezultatelor.

Contabilitatea si managementul financiar

Va fi asigurata de un specialist contabil care va contribui la indeplinirea a trei sarcini fundamentale:

1. planificarea, controlul si inregistrarea operatiunilor
 2. prezentarea informatiilor (primele doua puncte sunt sarcini ale specialistului contabil)
 3. decizia in chestiuni financiare (atributii ale conducerii)
- Planificarea, controlul si inregistrarea operatiunilor



Presupun operatiuni cum ar fi platile pentru bunuri si servicii, materiale, plata salariilor, cat si efectuarea incasarilor din vanzari. Planificarea tranzactiilor este necesara. Managementul proiectului trebuie sa autorizeze aceste tranzactii si disponibilizarea fizica a fondurilor prin proceduri de autorizare a platilor si de depunere a fondurilor in contul bancar al proiectului. Controlul financiar se refera la armonizarea evidentelor fizice ale operatiunilor cu bugetele aprobate.

- Prezentarea informatiilor

Va fi necesara unificarea rezultatelor diferitelor operatiuni, evaluand implicatiile acestuia si rezumandu-le in rapoarte regulate si dare care vor oferi informatii despre evolutia pe nivele de cheltuieli, vor include prognoze ale situatiilor financiare viitoare si vor identifica zonele problematice

- Activitatea de decizie la nivel financiar

Sistemul va combina elementele esentiale ale functiei de inregistrare si control logic cu procesul de raportare metodica. Succint, prin activitatea decizionala intelegem urmatoarele: alegerea strategiilor, alocarea intre activitati, revizuirea bugetului, verificarea contabila interna.

Riscurile externe (care nu depind de beneficiar)

SECTOR	RISCURI	EVITARE/ REDUCERE RISCURI	PREVENIRE/ REDUCERE RISCURI
POLITIC	<ul style="list-style-type: none"> - reorientarea politicii interne a Romaniei spre un model economic de tip inchis - reorientarea politicii spre un sistem administrativ centralizat 	<ul style="list-style-type: none"> - imbunatatirea mediului legal si institutional in Romania - extinderea descentralizarii in toate sectoarele de activitate - stabilitate politica interna 	
PATRIMONIAL	<ul style="list-style-type: none"> - Daune directe produse bunurilor din diverse cauze: incendiu, explozie, cutremur, inundatie, intemperii atmosferice, furt, vandalism etc; - Pierderi financiare indirecte din intreruperea activitatii (intrerupere cauzata de producerea riscurilor asigurate); - Avarii accidentale la echipamente si utilaje, precum si pierderi financiare indirecte, aferente intreruperii activitatii din 	<ul style="list-style-type: none"> - asigurarea bunurilor (utilaje, instalatii, materiale, materii prime) pentru incendiu, cutremur, furt); - gasirea unor solutii rapide de inlocuire a bunurilor care au suferit avarii astfel incat lucrarile sa poata continua 	



SECTOR	RISURI	EVITARE/ PREVENIRE/ REDUCERE RISURI
	astfel de cauze; -Avarii la lucrarile de constructie, instalare si punere in functiune;	
FINANCIAR/ ECONOMIC	-Riscuri legate de piata financiara- fluctuatiile de curs valutar - inasprirea procedurilor vamale - retragerea sprijinului financiar din partea unor organisme financiare internationale - dezvoltarea economiei subterane - scaderea ritmului de privatizare - acordarea unor facilitati altor centre din regiune si Euroregiune	-in cazul cresterii cursului valutar la Euro iar finantarea primita sa fie in lei, acest lucru poate duce la imposibilitatea continuarii lucrarii. Se poate evita prin incheierea contractelor in lei cu anteprenorii. Pentru a face fata fluctuatiilor de pe piata valutara se pot incheia contracte pe piata financiara a derivatelor.
RELATII REGIONALE, EUROREGIONALE, INTERNATIONALE	- instabilitate politica internationala - accentuarea unor conflicte in zona noastra geografica - aparitia unor conflicte in interiorul comunitatii ; - conflicte de interese intre diferite centre economice din regiune - conflicte de interese intre diferite nivele decizionale (local, judetean, national)	-imbunatatirea mediului legal si institutional in Romania - obtinerea tuturor aprobarilor pentru derularea investitiei inainte de inceperea lucrarilor.
RASPUNDEREA CIVILA	-Raspunderea civila generala fata de terti -Raspunderea manageriala;	



SECTOR	RISCURI	EVITARE/ REDUCERE RISCURI
RISCURI DE MEDIU SI DE CLIMA	-cele climaterice sunt legate de existenta unor precipitatii abundente care ar putea intrerupe lucrarile , cat si existenta unor temperaturi scazute care ar duce la inghet si ar inreuna executarea lucrarilor.	-In zonele cu riscuri naturale se vor autoriza numai constructiile care au drept scop limitarea acestor riscuri; alte categorii de constructii pot fi autorizate doar dupa eliminarea factorilor naturali de risc si cu respectarea prevederilor legale in vigoare; -Urmarirea comportarii si intretinerea lucrarilor de regularizare si desecare, precum si a celor de aparare impotriva inundatiilor; -Imbunatatirea planurilor de actiune si interventie in caz de calamitati naturale.

6. Scenariul/Optiunea tehnico-economic(ă) optim(ă), recomandat(ă).

6.1. Comparatia scenariilor/optiunilor propus(e), din punct de vedere tehnic, economic, financiar, al sustenabilitatii si riscurilor.

Raportul de expertiza tehnica propune cate doua solutii pentru reparatiile partii carosabile si a trotuarelor:

Solutia 1 – Parte carosabila

- 5 cm BA16 rul 50/70 conform SR EN 13108-1:2006; SR EN 13108-1:2006/AC:2008 (BA 16 conform AND 605-2016).
- 6 cm BAD 22,4 leg 50/70 conform SR EN 13108-1:2006; SR EN 13108-1:2006/AC:2008 (BAD22,4 conform AND 605-2016);
- Reparatii strat support rezultat in urma frezarii
- frezare 10 cm

Pe zone cu cedari ale fundatiei/structura rutiera noua

- 5 cm BA16 rul 50/70 conform SR EN 13108-1:2006; SR EN 13108-



- 1:2006/AC:2008 (BA 16 conform AND 605-2016).
- 6 cm BAD 22,4 leg 50/70 conform SR EN 13108-1:2006; SR EN 13108-1:2006/AC:2008 (BAD22,4 conform AND 605-2016);
 - 20 cm piatra sparta conform STAS 6400-84 si SR EN 13242+A1:2008;
 - 30 cm balast conform STAS 6400-84 si SR EN 13242+A1:2008;
 - 7 cm nisip conform STAS 6400-84 si SR EN 13242+A1:2008 .

Solutia 2 – Parte carosabila

- 5 cm MAS 16 rul 50/70 conform SR EN 13108-1:2006; SR EN 13108-1:2006/AC:2008 (BA 16 sau MAS 16 conform AND 605-2016).
- 6 cm BAD 22,4 leg 50/70 conform SR EN 13108-1:2006; SR EN 13108-1:2006/AC:2008 (BAD22,4 conform AND 605-2016);
- geocompozit rezistență la tracțiune (transversală / longitudinală) 50/50 kN/m;

Se recomanda **Solutia 1** de reparatii a partilor carosabile aferente strazii Athanasie Stoicescu Economu.

Solutia 1 – Trotuare

- Frezare asfalt existent;
- Reparatii la suprafata ramasa dupa frezare cu aport de balast, nisip, beton;
- 4 cm strat de uzura din beton asfaltic BA 8 RUL 50/70 cf. AND 605/2016 si SR EN 13108-1:2006;

Pe zone cu cedari ale fundatiei

- 4 cm strat de uzura din beton asfaltic BA 8 RUL 50/70 cf. AND 605/2016 si SR EN 13108-1:2006;
- 10 cm beton de ciment clasa C16/20 cf. NE 012/2-2010;
- 10 cm strat de fundatie din balast cf. STAS 6400/84 si SR EN 13242+A1:2008;



Solutia 2 – Trotuare

- 6 cm pavele prefabricate din beton cu suprafata superioara finisata din beton de protectie rezistent la uzura si inghet/dezghet, antiderapante;
- 4 cm nisip;
- 10 cm beton de ciment clasa C16/20;
- 10 cm fundație din balast.

Se recomanda **Solutia 1** de reparatii a trotuarelor aferente strazii Athanasie Stoicescu Economu.

6.2. Selectarea și justificarea scenariului/opțiunii optim(e), recomandat(e).

SOLUTIA NR.1 – presupune costuri de realizare mai mici, o durata de realizare mai mica.

SOLUTIA NR.2 - presupune costuri mai ridicate ale lucrarilor, o durata de realizare mai mare.

Evaluarea estimativa a investitiei avand ca baza **SOLUTIA NR.1 – Recomandata de expert, proiectant si agreata de Beneficiar**, este prezentata in **PIESE SCRISE** sectiunea **DEVIZ GENERAL**.

6.3. Principalii indicatori tehnico-economici aferenți investiției:

a) indicatori maximali, respectiv valoarea totală a obiectivului de investiții, exprimată în lei, cu TVA și, respectiv, fără TVA, din care construcții-montaj (C+M), în conformitate cu devizul general;

Valoarea totală a obiectivului de investiții:

1,867,968.11 TVA inclus, respectiv 1,571,430.29 fara TVA.

din care:

Valoare constructii – montaj (C+M):

1,138,412.10 lei TVA inclus, respectiv 956,648.83 lei fara TVA.

b) indicatori minimali, respectiv indicatori de performanță - elemente fizice/capacități fizice care să indice atingerea țintei obiectivului de investiții - și, după caz, calitativi, în conformitate cu standardele, normativele și reglementările tehnice în vigoare;



Capacitati fizice:

Lungime=345.99 ml;	
- parte carosabila	3.50m;
- trotuar	1.00 – 7.35m;
- parcare	2.50 x 5.75m;
- panta transversala carosabil	2.5%;
- panta transversala trotuar	1%;

c) indicatori financiari, socio-economici, de impact, de rezultat/operare, stabiliți în funcție de specificul și ținta fiecărui obiectiv de investiții;

Costuri de operare si intretinere.

d) durata estimată de execuție a obiectivului de investiții, exprimată în luni.

Durata de realizare a investitiei este estimată la **5 luni** de la semnarea contractului de finantare.

6.4. Prezentarea modului în care se asigură conformarea cu reglementările specifice funcțiunii preconizate din punctul de vedere al asigurării tuturor cerințelor fundamentale aplicabile construcției, conform gradului de detaliere al propunerilor tehnice.

Documentația va fi întocmită în conformitate cu toate standardele, staturile și normativele în vigoare, precum și cu legislația aplicabilă în vigoare.

6.5. Nominalizarea surselor de finanțare a investiției publice, ca urmare a analizei financiare și economice: fonduri proprii, credite bancare, alocații de la bugetul de stat/bugetul local, credite externe garantate sau contractate de stat, fonduri externe nerambursabile, alte surse legal constituite.

Fonduri de la bugetul de stat si bugetul local.

7. Urbanism, acorduri si avize conforme

7.1. Certificatul de urbanism emis în vederea obținerii autorizației de construire.

În prima etapă se va obține Certificatul de Urbanism. Pe baza Certificatului de Urbanism se



vor intocmi si depune documentatii pentru obtinera tuturor avizelor si acordurilor specificate in acesta.

7.2. Studiu topografic, vizat de către Oficiul de Cadastru și Publicitate Imobiliară.

Studiile topografice care au stat la baza intocmirii Proiectului au fost efectuate in proiectie STEREOGRAFICA 1970 si plan de referinta MAREA NEAGRA 1975, conform cerintelor Oficiilor de cadastru.

Toate lucrarile topografice s-au executat pe baza unei retele de sprijin care sa raspunda necesitatilor de intocmire a documentatiei si trasarii solutiilor proiectate. Punctele retelei de sprijin (statiile de drumuire) sunt marcate cu borne cu vizibilitate intre ele (intre 2 borne succesive).

Pentru identificarea ulterioara a bornelor, s-a intocmit o schita de reperaj cu definirea a trei distante fata de reperii stabiliti in teren (stalpi, pomi izolati, colturi de gard, colturi de cladiri etc.).

7.3. Extras de carte funciara, cu exceptia cazurilor speciale, expres prevazute de lege.

Nu este cazul.

7.4. Avize conforme privind asigurarea utilitatilor, in cazul suplimentarii capacitatii existente.

Pe baza Certificatului de Urbanism se vor intocmi si depune documentatii pentru obtinerea tuturor avizelor si acordurilor specificate in acesta.

7.5. Actul administrativ al autoritatii competente pentru protectia mediului, masuri de diminuare a impactului, masuri de compensare, modalitatea de integrare a prevederilor acordului de mediu in documentatia tehnico-economica

Nu este cazul.

7.6. Avize, acorduri si studii specifice, dupa caz, care pot conditiona solutiile tehnice, precum:



a) studiu privind posibilitatea utilizării unor sisteme alternative de eficiență ridicată pentru creșterea performanței energetice;

Nu este cazul.

b) studiu de trafic și studiu de circulație, după caz;

Nu este cazul.

c) raport de diagnostic arheologic. în cazul intervențiilor în situri arheologice;

Nu este cazul.

d) studiu istoric, în cazul monumentelor istorice;

Nu este cazul.

e) studii de specialitate necesare în funcție de specificul investiției,

Nu este cazul.

Intocmit,



Verificat,



**„SERVICII DE ELABORARE EXPERTIZA TEHNICA, STUDIU GEOTEHNIC SI
D.A.L.I (DOCUMENTATIE DE AVIZARE A LUCRARILOR DE INTERVENTIE)
PENTRU OBIECTIVUL DE INVESTITII REABILITARE STRAZI, ALEI, TROTUARE
SI PARCARI IN ZONA DELIMITATA DE SPLAIUL INDEPENDENTEI - STR.
DOINA CORNEA - STR. ECONOMU CEZARESCU - PARCUL POLITEHNICA
(MICROZONA 24 - NORD - EST) - OBIECTIV 2 - STRADA ATHANASIE STOICA”**

Nr.	Denumirea lucrarii	UM	Cantitate
I			
	LUCRARI PREGATITOARE		
	Desfacere mixturi asfaltice, gros. 4 cm la trotuare	mp	1,383.32
	Desfacere mixturi asfaltice, gros. 10cm parte carosabila	mp	2,697.18
	Sapatura	mc	216.08
	Spargere betoane	mc	138.33
	Pregatirea platformei drumului	mp	2,004.95
	PARTE CAROSABILA		
	Strat de nisip - 7cm	mc	12.37
	Strat de balast - 30cm	mc	53.01
	Strat de piatra sparta - 20cm	mc	35.34
	Geocompozit	mp	1,529.18
	Reparatii dale cu mortar special	mp	764.59
	Strat de legatura BAD22.4 - 6cm	to	245.65
	Strat de uzura BA16 - 5cm	mp	1,705.87
	BORDURI SI TROTUARE		
	Demontare borduri mici 10x15	ml	50.00
	Demontare borduri mari 20x25	ml	725.00
	Montare borduri mici 10x15	ml	358.00
	Montare borduri mari 20x25	ml	879.00
	Strat de balast - 10cm	mc	161.67
	Strat de beton - 10cm	mp	1,616.66
	Strat de beton asfaltic BA8 - 4cm	mp	1,616.66
	LUCRARI EDILITARE		
	Asezare la cota a capacelor de camin din carosabil cu prefabricare si mortar de zidarie cu intarire rapida capac existent	buc	10.00
	Montare guri de scurgere noi	buc	15.00
	Relocare guri de scurgere	buc	5.00
	INTERSECTII RIDICATE		
	Asternere beton de ciment C20/25 la carosabil - 10cm	mc	38.66
	Strat de uzura BA16 - 5cm	mp	386.64
	SPATII VERZI		
	Amenajare spatii verzi - insamantare	mp	327.23
	Umplutura pamant	mc	65.45
	SEMNALIZARE SI MARCAJE		
	Marcaje longitudinale	km	0.35
	Marcaje transversale si diverse	mp	139.77
	Indicatoare rutiere - patrate	buc	13
	Indicatoare rutiere - dreptunghiulare	buc	7
	Indicatoare rutiere - triunghi	buc	3
	Indicatoare rutiere - rotunde	buc	18
	Stalpisori ornamentali metalici (antiparcare) masiv din otel profilat	buc	48.00

Proiectant,

S.C. WAY RESEARCH S.R.L. & 3TI PROGETTI ITALIA – INGEGNERIA INTEGRATA S.P.A.

DEVIZ GENERAL
al obiectivului de investitii

„SERVICII DE ELABORARE EXPERTIZA TEHNICA, STUDIU GEOTEHNIC SI D.A.L.I (DOCUMENTATIE DE AVIZARE A LUCRARILOR DE INTERVENTIE) PENTRU OBIECTIVUL DE INVESTITII REABILITARE STRAZI, ALEI, TROTUARE SI PARCARI IN ZONA DELIMITATA DE SPLAIUL INDEPENDENTEI - STR. DOINA CORNEA - STR. ECONOMU CEZARESCU - PARCUL POLITEHNICA (MICROZONA 24 - NORD - EST) - OBIECTIV 2 - STRADA ATHANASIE STOICA”

Nr. Crt.	Denumirea capitolelor și subcapitolelor de cheltuieli	Valoare (fără TVA)	TVA	Valoare cu TVA
		Lei	Lei	Lei
1	2	3	4	5
CAPITOLUL 1 Cheltuieli pentru obținerea și amenajarea terenului				
1.1	Obținerea terenului	0.00	0.00	0.00
1.2	Amenajarea terenului	0.00	0.00	0.00
1.3	Amenajări pentru protecția mediului și aducerea la starea inițială	0.00	0.00	0.00
1.4	Cheltuieli pentru relocarea/ protecția utilitatilor	0.00	0.00	0.00
Total capitol 1		0.00	0.00	0.00
CAPITOLUL 2 Cheltuieli pentru asigurarea utilităților necesare obiectivului de investitii				
2	Cheltuieli pentru asigurarea utilitatilor necesare obiectivului de investitii	0.00	0.00	0.00
Total capitol 2		0.00	0.00	0.00
CAPITOLUL 3 Cheltuieli pentru proiectare și asistență tehnică				
3.1	Studii	8,000.00	1,520.00	9,520.00
	3.1.1 Studii de teren	8,000.00	1,520.00	9,520.00
	3.1.2 Raport privind impactul asupra mediului	0.00	0.00	0.00
	3.1.3 Alte studii specifice	0.00	0.00	0.00
3.2	Documentatii-suport si cheltuieli pentru obtinerea de avize, acorduri si autorizatii	1,500.00	285.00	1,785.00
3.3	Expertiza tehnica	41,856.14	7,952.67	49,808.81
3.4	Certificarea performantei energetice si auditul energetic al cladirilor	0.00	0.00	0.00
3.5	Proiectare	75,162.19	14,280.82	89,443.01
	3.5.1 Tema de proiectare	0.00	0.00	0.00
	3.5.2 Studiu de fezabilitate	0.00	0.00	0.00
	3.5.3 Studiu de fezabilitate/ documentatie de avizare a lucrarilor de interventii si deviz general	46,864.96	8,904.34	55,769.30
	3.5.4 Documentatiile tehnice necesare in vederea obtinerii avizelor/ acordurilor/ autorizatiilor	500.00	95.00	595.00
	3.5.5 Verificarea tehnica de calitate a proiectului tehnic si a detaliilor de executie	4,000.00	760.00	4,760.00
	3.5.6 Proiect tehnic de executie	23,797.23	4,521.47	28,318.71
3.6	Organizarea procedurilor de achizitii	10,000.00	1,900.00	11,900.00
3.7	Consultanta	6,000.00	1,140.00	7,140.00
	3.7.1 Managementul de proiect pentru obiectivul de investitii	6,000.00	1,140.00	7,140.00
	3.7.2 Auditul financiar	0.00	0.00	0.00
3.8	Asistenta tehnica	28,797.23	5,471.47	34,268.71
	3.8.1 Asistenta tehnica din partea proiectantului	7,139.17	1,356.44	8,495.61
	3.8.1.1 Pe perioada de executie a lucrarilor	5,711.34	1,085.15	6,796.49
	3.8.1.2 Pentru participarea proiectantului la fazele incluse in programul de control al lucrarilor de executie, avizat de catre Inspectoratul de Stat in Constructii	1,427.83	271.29	1,699.12
	3.8.2 Dirigentie de santier	16,658.06	3,165.03	19,823.10
	3.8.3 Coordonator în materie de securitate și sănătate - conform Hotărârii Guvernului nr. 300/2006, cu modificările și completările ulterioare	5,000.00	950.00	5,950.00
Total capitol 3		171,315.56	32,549.96	203,865.52

CAPITOLUL 4 Cheltuieli pentru investiția de bază				
4.1	Construcții și instalații	951,889.38	180,858.98	1,132,748.36
4.1.1	Parte carosabila, Trotuare, lucrari edilitare	951,889.38	180,858.98	1,132,748.36
4.2	Montaj utilaje, echipamente tehnologice si functionale	0.00	0.00	0.00
4.3	Utilaje, echipamente tehnologice și funcționale care necesita montaj	0.00	0.00	0.00
4.4	Utilaje, echipamente tehnologice si functionale care nu necesita montaj și echipamente de transport	0.00	0.00	0.00
4.5	Dotări	0.00	0.00	0.00
4.6	Active necorporale	0.00	0.00	0.00
Total capitol 4		951,889.38	180,858.98	1,132,748.36
CAPITOLUL 5 Alte cheltuieli				
5.1	Organizare de șantier	7,615.12	1,446.87	9,061.99
	5.1.1 Lucrări de construcții și instalații aferente organizării de șantier	4,759.45	904.29	5,663.74
	5.1.2 Cheltuieli conexe organizării șantierului	2,855.67	542.58	3,398.25
5.2	Comisioane, cote, taxe, costul creditului	10,704.90	0.00	10,704.90
	5.2.1 Comisiunile și dobânzile aferente creditului bancii finantatoare (0% * 1 + 2 + 3 + 4 + 5.1)	0.00	0.00	0.00
	5.2.2 Cota aferenta I.S.C. pentru controlul calitatii lucrarilor de constructii (0,5% * C+M)	4,783.24	0.00	4,783.24
	5.2.3 Cota aferenta I.S.C. pentru controlul statului in amenajarea teritoriului, urbanism si pentru autorizarea lucrarilor de constructii (0,1% * C+M)	1,138.41	0.00	1,138.41
	5.2.4 Cota aferenta Casei Sociale a Constructorilor - C.S.C (0,5% * C+M)	4,783.24	0.00	4,783.24
	5.2.5 Taxe pentru acorduri, avize si autorizatia de construire/ desfiintare	0.00	0.00	0.00
5.3	Cheltuieli diverse si neprevazute (5% * 1.2 + 1.3 + 1.4 + 2 + 3.5+3.8 + 4)	52,792.44	10,030.56	62,823.00
5.4	Cheltuieli pentru informare si publicitate	1,000.00	190.00	1,190.00
Total capitol 5		72,112.46	11,667.44	83,779.89
CAPITOLUL 6 Cheltuieli pentru probe tehnologice și teste				
6.1	Pregătirea personalului de exploatare	0.00	0.00	0.00
6.2	Probe tehnologice și teste	0.00	0.00	0.00
Total capitol 6		0.00	0.00	0.00
CAPITOLUL 7 Cheltuieli aferente marjei de buget și pentru constituirea rezervei de implementare pentru ajustarea de preț				
7.1	Cheltuieli aferente marjei de buget 25% din (1.2 + 1.3 + 1.4 + 2 + 3.1 + 3.2 + 3.3 + 3.5 + 3.7 + 3.8 + 4 + 5.1.1)	268,652.06	51,043.89	319,695.95
7.2	Cheltuieli pentru constituirea rezervei de implementare pentru ajustarea de preț	107,460.83	20,417.56	127,878.38
Total capitol 7		376,112.89	71,461.45	447,574.34
TOTAL GENERAL		1,571,430.29	296,537.82	1,867,968.11
din care C+M (1.2 + 1.3 + 1.4 + 2 + 4.1 + 4.2 + 5.1.1)		956,648.83	181,763.28	1,138,412.10



Proiectant,

S.C. WAY RESEARCH S.R.L. & 3TI PROGETTI ITALIA – INGEGNERIA INTEGRATA S.P.A.

„SERVICII DE ELABORARE EXPERTIZA TEHNICA, STUDIU GEOTEHNIC SI D.A.L.I (DOCUMENTATIE DE AVIZARE A LUCRARILOR DE INTERVENTIE) PENTRU OBIECTIVUL DE INVESTITII REABILITARE STRAZI, ALEI, TROTUARE SI PARCARI IN ZONA DELIMITATA DE SPLAIUL INDEPENDENTEI - STR. DOINA CORNEA - STR. ECONOMU CEZARESCU - PARCUL POLITEHNICA (MICROZONA 24 - NORD - EST) - OBIECTIV 2 - STRADA ATHANASIE STOICA”

DEVIZUL obiectului

Nr. crt.	Denumirea capitolelor și subcapitolelor de cheltuieli	Valoare (fără TVA)	TVA	Valoare cu TVA
		Lei	Lei	Lei
1.00	2.00	3.00	4.00	5.00
Cap. 4 - Cheltuieli pentru investitia de baza				
4.1	Constructii si instalatii	951,889.38	180,858.98	1,132,748.36
4.1.1	Parte carosabila, Trotuare, lucrari edilitare	951,889.38	180,858.98	1,132,748.36
TOTAL I - subcap. 4.1		951,889.38	180,858.98	1,132,748.36
4.20	Montaj utilaje, echipamente tehnologice si functionale	0.00	0.00	0.00
TOTAL II - subcap. 4.2		0.00	0.00	0.00
4.30	Utilaje, echipamente tehnologice si functionale care necesita montaj	0.00	0.00	0.00
4.40	Utilaje, echipamente tehnologice si functionale care nu necesita montaj și echipamente de transport	0.00	0.00	0.00
4.50	Dotări	0.00	0.00	0.00
4.60	Active necorporale	0.00	0.00	0.00
TOTAL III - subcap. 4.3 + 4.4 + 4.5 + 4.6		0.00	0.00	0.00
Total deviz pe obiect (Total I + Total II + Total III)		951,889.38	180,858.98	1,132,748.36

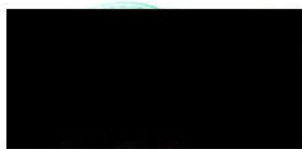

Proiectant,

S.C. WAY RESEARCH S.R.L. & 3TI PROGETTI ITALIA – INGEGNERIA INTEGRATA S.P.A.

INDICATORI TEHNICO - ECONOMICI

al obiectivului de investitii

**„SERVICII DE ELABORARE EXPERTIZA TEHNICA, STUDIU GEOTEHNIC SI D.A.L./
(DOCUMENTATIE DE AVIZARE A LUCRARILOR DE INTERVENTIE) PENTRU
OBIECTIVUL DE INVESTITII REABILITARE STRAZI, ALEI, TROTUARE SI PARCARI IN
ZONA DELIMITATA DE SPLAIUL INDEPENDENTEI - STR. DOINA CORNEA - STR.
ECONOMU CEZARESCU - PARCUL POLITEHNICA (MICROZONA 24 - NORD - EST) -
OBIECTIV 2 - STRADA ATHANASIE STOICA”**

I. Indicatori economici:

TOTAL:	1,571,430.29 lei fara TVA
din care	
C+M:	956,648.83 lei fara TVA

II. Indicatori tehnici

- Lungime	345.99	ml
- Suprafata parte carosabila	1,705.87	mp
- Suprafata trotuare	1,616.66	mp

Durata de realizare a investitiei este de: 5 Luni

S.C. WAY RESEARCH S.R.L. & 3TI PROGETTI
ITALIA – INGEGNERIA INTEGRATA S.P.A.



Beneficiar: SECTORUL 6 AL MUNICIPIULUI BUCURESTI (PRIMARIA SECTOR 6)

GRAFIC DE EXECUTIE - "REABILITARE SISTEM RUTIER STR. ATHANASIE STOICESCU ECONOMU "

Formular F6

Nr crt	Denumire categorie	AN 1 (5 luni) - executie lucrari				
		L1	L2	L3	L4	L5
0	1	2	3	4	5	6
	Executie lucrari					
1	Organizare de santier					
2	Lucrari de drum					
2.1	Amenajare teren					
2.2	Terasamente					
2.3	Sistem rutier carosabil si parcari					
2.4	Trotuare					
2.5	Lucrari de scurgerea apelor					
2.6	Lucrari de siguranta circulatiei					

Intocmit ,

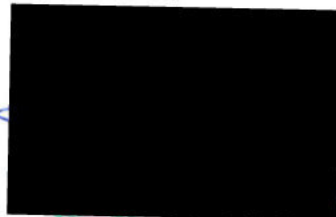

PLAN DE ANSAMBLU SCARA 1:2000

SPLAIUL INDEPENDENTEI

STRADA ATHANASIE STOICESCU ECONOMU

SOSEAUA GROZAVESTI

ASOCIERIA : S.C. WAY RESEARCH S.R.L. & 3TI PROGETTI ITALIA - INGINERIA INTEGRATA S.P.A					Beneficiar: PRIMARIA SECTORULUI 6 AL MUNICIPIULUI BUCUREȘTI		Proiect nr: 11/2023	Acord cadru nr: 86/2022
SPECIFICATIE	NUME	SEMNATURA	SCARA: 1:5000	Titlu acord cadru: Servicii de proiectare privind reabilitare, modernizare, consolidare, extindere constructie existenta si constructii noi pentru sisteme rutiere - lot 2		FAZA: D.A.L.I		
MANAGER DE PROIECT			DATA: 2023	Titlu proiect: Servicii de elaborare expertiză tehnică, studiu geotehnic și D.A.L.I. (Documentație de avizare a lucrărilor de intervenție) pentru obiectivul de investiții Reabilitare străzi, alei, trotuare și parcuri în zona delimitată de Splaiul Independenței - Str. Doina Cornea - Str. Economu Cezarescu - Parcul Politehnic (microzona 24 - Nord - Est) - Obiect 2 - str. Athanasie Stoicescu Economu		PLANSĂ NR. P.A. - 01		
PROIECTANT			2023	Titlu plansa: PLAN DE ANSAMBLU				

PLAN DE SITUATIE

Sc. 1:500

LEGENDA
LUCRARILE EXISTENTE LA CARE SE INTERVINE

- PARTE CAROSABILA SRN
- PARTE CAROSABILA FREZARE
- TROTUARE SRN
- AMENAJARE SPATIU VERDE
- MONTARE BORDURA MARE 20X25
- MONTARE BORDURA MICA 10X15
- INTERSECTII/TRECE PIETONI INALTATE
- STALPISORI ORNAMENTALI METALICI

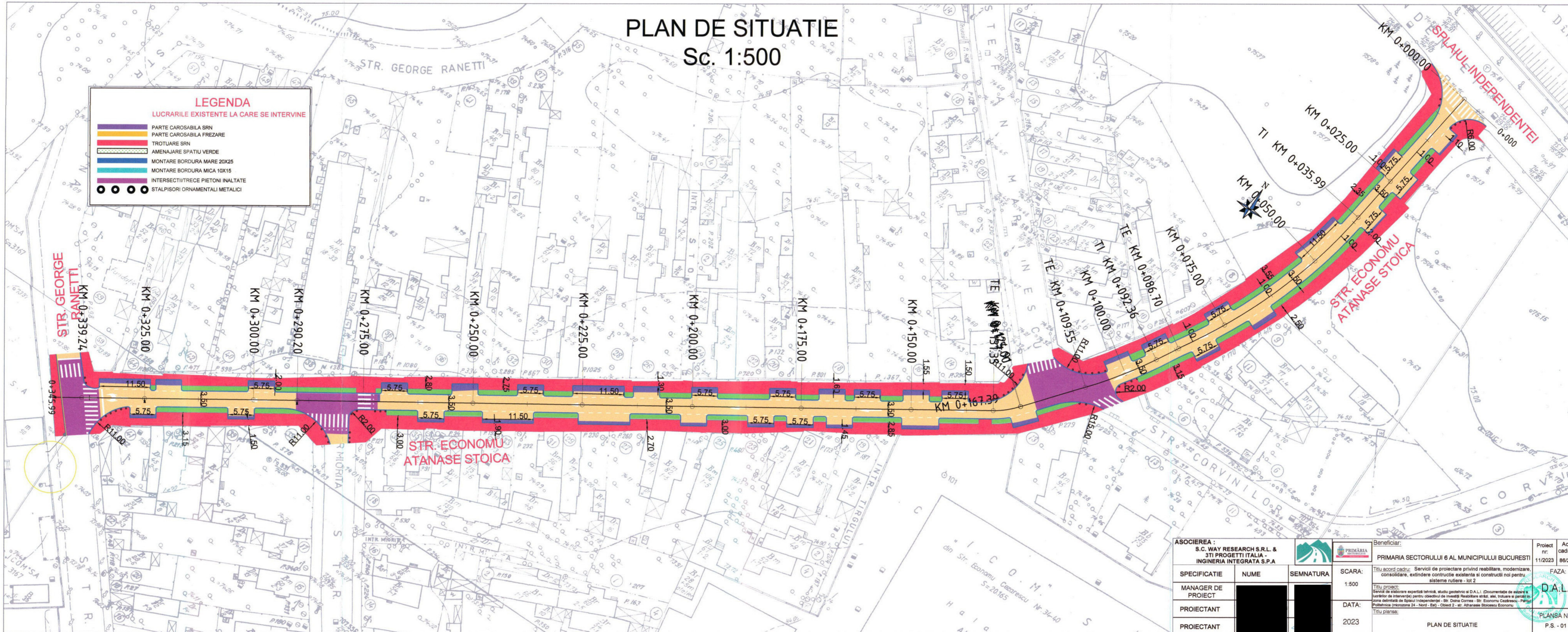

ASOCIEREA : S.C. WAY RESEARCH S.R.L. & 3TI PROGETTI ITALIA - INGINERIA INTEGRATA S.P.A			Beneficiar: PRIMARIA SECTORULUI 6 AL MUNICIPIULUI BUCURESTI	Proiect nr: 11/2023	Acord cadru nr: 86/2022
SPECIFICATIE	NUME	SEMNTATURA	SCARA: 1:500	FAZA: D.A.L.I.	
MANAGER DE PROIECT			DATA: 2023	PLANSĂ NR. P.S. - 01	
PROIECTANT			PLAN DE SITUATIE		

PROFIL TRANSVERSAL TIP STR. ATHANASIE STOICESCU ECONOMU

Sc. 1:50

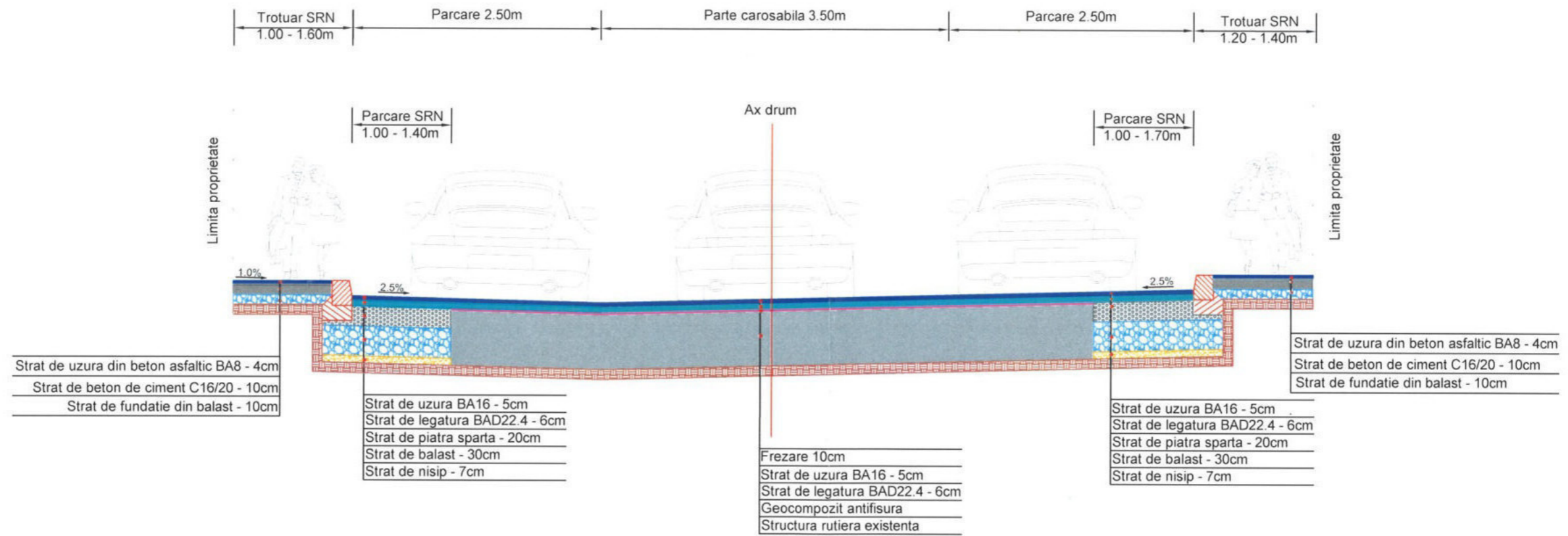

ASOCIERIA : S.C. WAY RESEARCH S.R.L. & 3TI PROGETTI ITALIA - INGINERIA INTEGRATA S.P.A				Beneficiar: PRIMARIA SECTORULUI 6 AL MUNICIPIULUI BUCURESTI	Proiect nr.: 11/2023 Acord cadru nr.: 86/2022
SPECIFICATIE MANAGER DE PROIECT PROIECTANT PROIECTANT	NUME [REDACTED]	SEMNATURA [REDACTED]	SCARA: 1:50	Titlu acord cadru: Servicii de proiectare privind reabilitare, modernizare, consolidare, extindere constructie existenta si constructii noi pentru sisteme rutiere - lot 2 Titlu proiect: Servicii de elaborare expertiză tehnică, studiu geotehnic si D.A.L.I. (Documentatie de avizare a lucrărilor de intervenție) pentru obiectivul de investiții Reabilitare străzi, alei, trotuare și parcuri în zona delimitată de Splauul Independenței - Str. Doina Cornea - Str. Economu Cezarescu - Parcul Politehnica (microzona 24 - Nord - Est) - Obiect 2 - str. Athanasie Stoicescu Economu Titlu planșa:	FAZA: D.A.L.I. PLANSĂ NR.: PTT 01
PROFIL TRANSVERSAL TIP - ATHANASIE STOICESCU ECONOMU					

PROFIL TRANSVERSAL TIP STR. ATHANASIE STOICESCU ECONOMU

Sc. 1:50

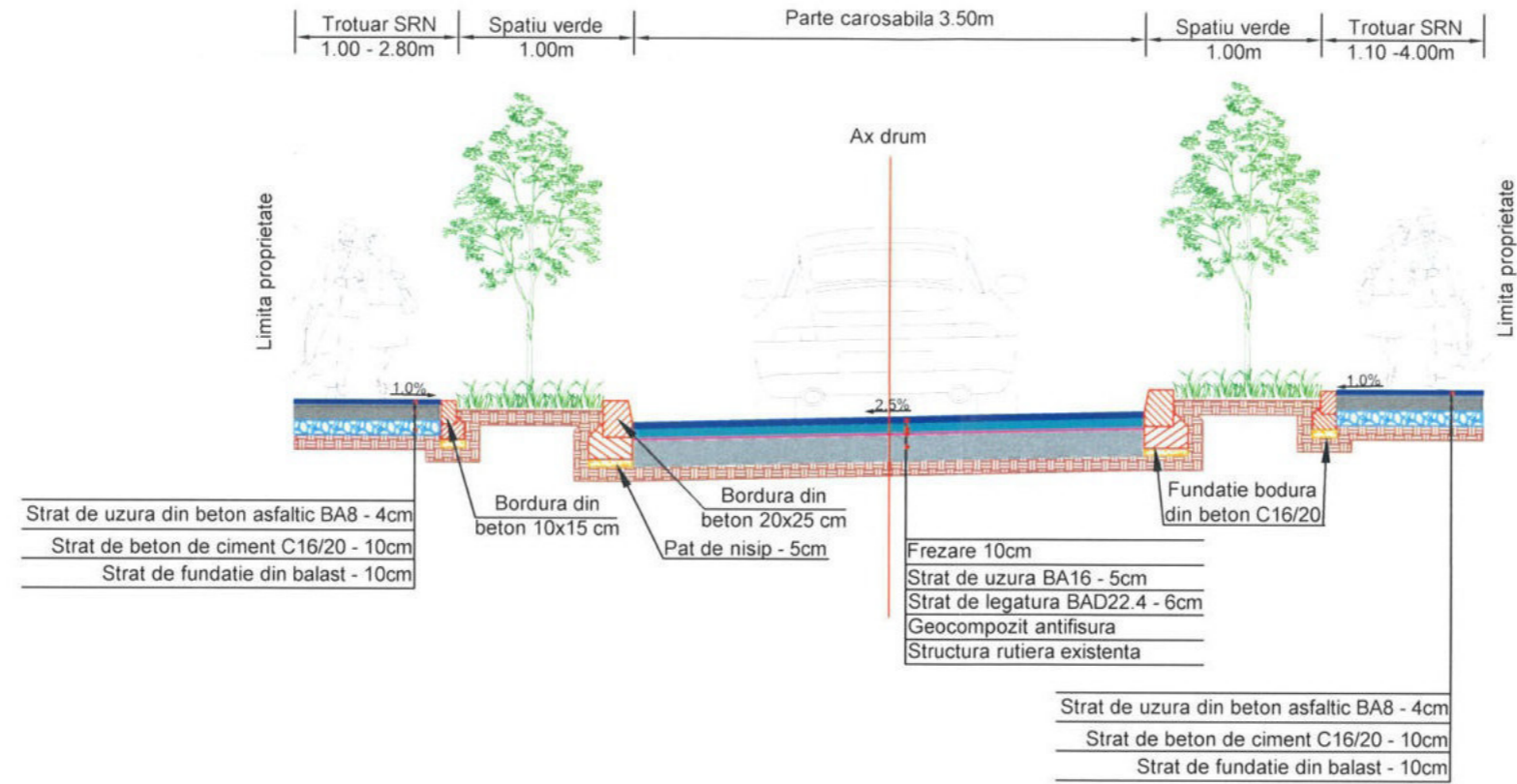

ASOCIEREA : S.C. WAY RESEARCH S.R.L. & 3TI PROGETTI ITALIA - INGINERIA INTEGRATA S.P.A				Beneficiar:	Proiect nr.:	Acord cadru nr.:
				PRIMARIA SECTORULUI 6 AL MUNICIPIULUI BUCURESTI	11/2023	86/2022
SPECIFICATIE	NUME	SEMNATURA	SCARA:	Titlu acord cadru: Servicii de proiectare privind reabilitare, modernizare, consolidare, extindere constructiile existente si constructii noi pentru sisteme rutiere - lot 2		
MANAGER DE PROIECT			1:50	Titlu proiect: Servicii de elaborare expertiză tehnică, studiu geotehnic si D A L I. (Documentatie de avizare a lucrarilor de interventie) pentru obiectivul de investitie Reabilitare străzi, alei, trotuare si parcuri in zona delimitata de Siplau Independentei - Str. Doina Cornea - Str. Economu Cezarescu - Parcul Politehnic (microzona 24 - Nord - Est) - Obiect 2 - str. Athanasie Stoicescu Economu.		
PROIECTANT			DATA:	Titlu plansa:		
PROIECTANT			2023	PRFIL TRANSVERSAL TIP - STR. ATHANASIE STOICESCU ECONOMU		
				PLANSA NR. PTT 02		FAZA: D.A.L.I.

DETALII TRECERI PIETONI CU HANDICAP IN CALE CURENTA

VEDERE A-A
Sc: 1:50

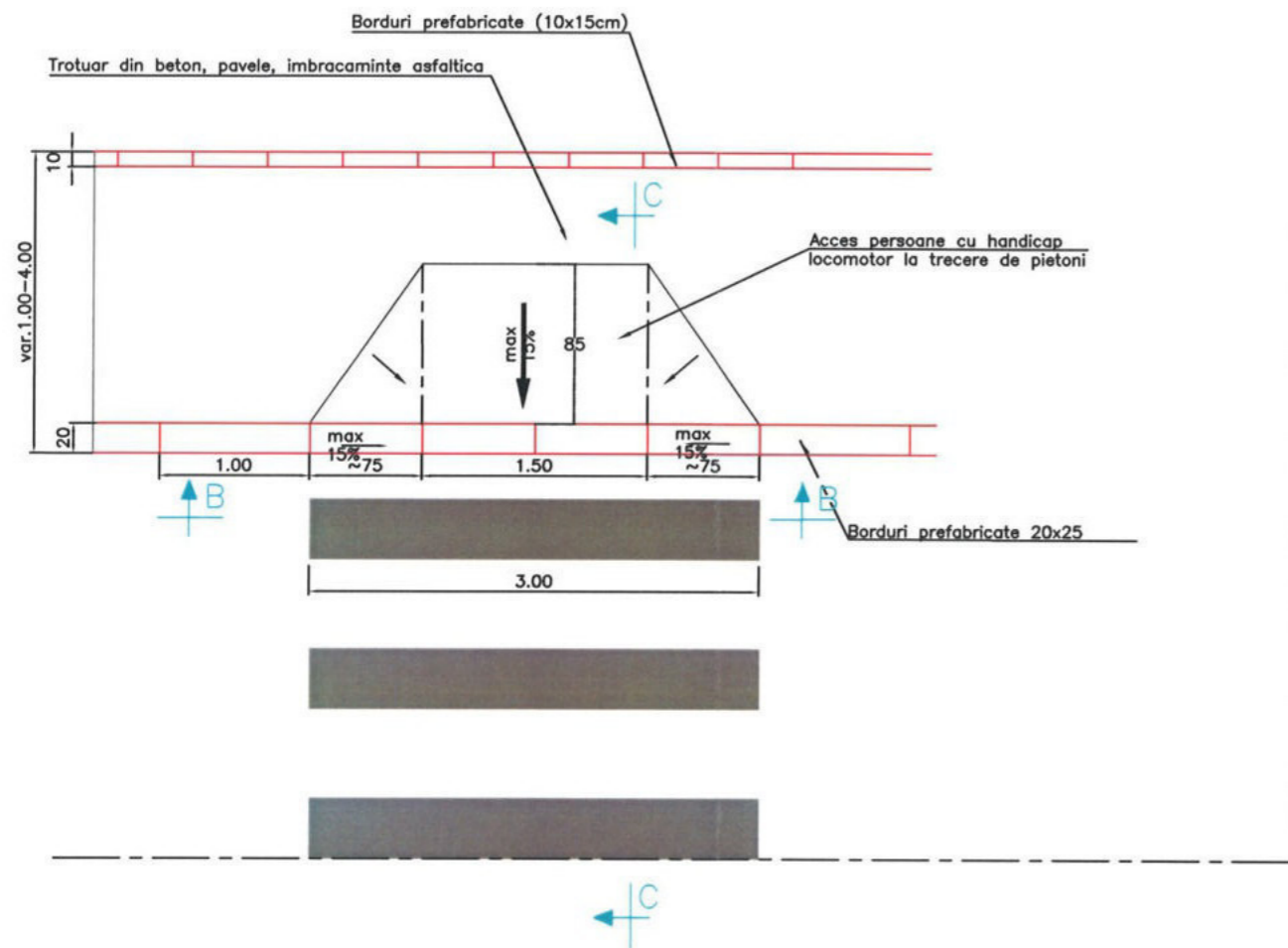

VEDERE C-C
Sc: 1:20

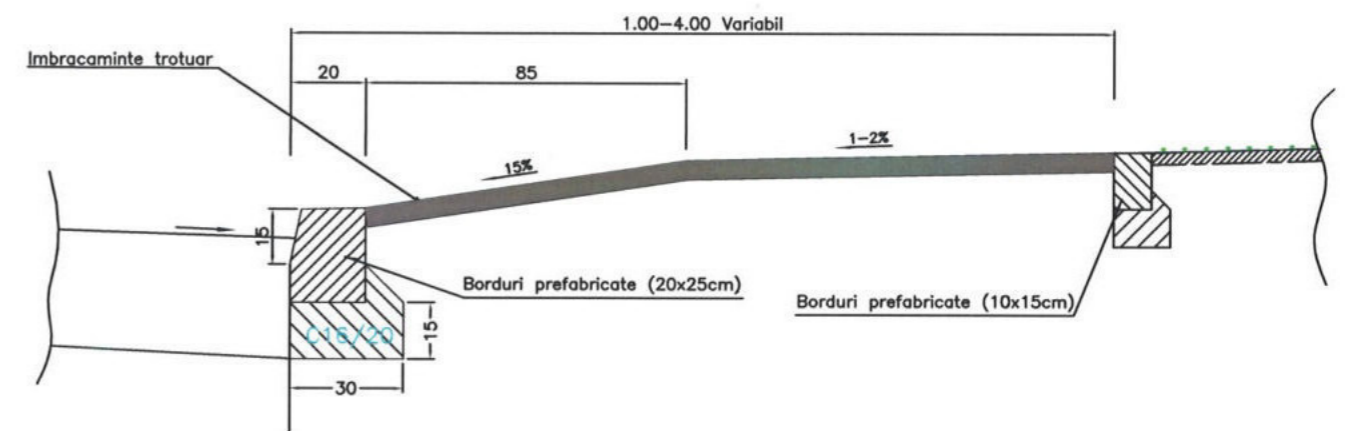

VEDERE B-B
Sc: 1:20

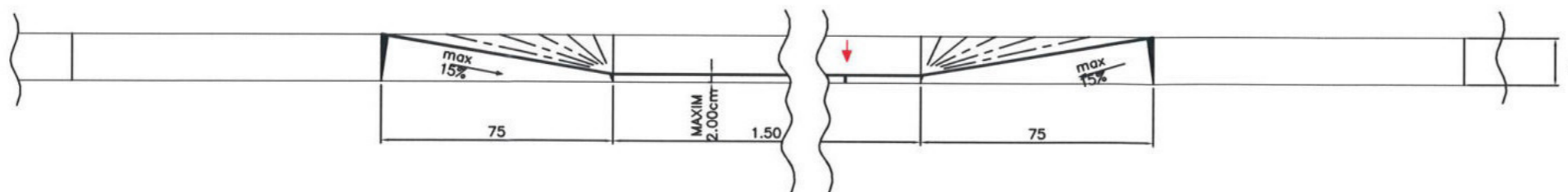

BETON	C16/20
- CLASA DE EXPUNERE	X0
- TIP CIMENT	II/B;II/A;III/A } 32.5
- RAPORT APA/CIMENT (max.)	IV/A;V/A } 0.65

NOTA:
Trecerile de pietoni se pot adapta la situatia din teren cu acordul Beneficiarului.

ASOCIERIA : S.C. WAY RESEARCH S.R.L. & 3TI PROGETTI ITALIA - INGINERIA INTEGRATA S.P.A				Beneficiar: PRIMARIA SECTORULUI 6 AL MUNICIPIULUI BUCURESTI		Proiect nr: 11/2023	Acord cadru nr: 86/2022
SPECIFICATIE	NUME	SEMNATURA	SCARA: 1:20 1:50	Titlu acord cadru: Servicii de proiectare privind reabilitare, modernizare, consolidare, extindere constructie existenta si constructii noi pentru sisteme rutiere - lot 2		FAZA: D.A.L.I	
MANAGER DE PROIECT				Titlu proiect: Servicii de elaborare expertiză tehnică, studiu geotehnic si D.A.L.I. (Documentație de avizare a lucrărilor de intervenție) pentru obiectivul de investiții Reabilitare străzi, alei, trotuare și parcuri în zona delimitată de Splaiul Independenței - Str. Doina Cornea - Str. Economu Cezarescu - Parcul Politehnica (microzona 24 - Nord - Est) - Obiect 2 - str. Althancze Stoicescu Economu			
PROIECTANT			DATA: 2023	Titlu plansa: Detaliu treceri pietoni cu handicap in cale curenta		PLANSA NR. DET-01	

DETALIU ADUCERE LA COTA PROIECT A CAMINELOR APA-CANAL, TELEFONIE SI "GN" EXISTENTE

scara 1:20

ADUCERE LA COTA PROIECT A CAMINELOR DE VIZITARE APA - CANAL

scara 1:20

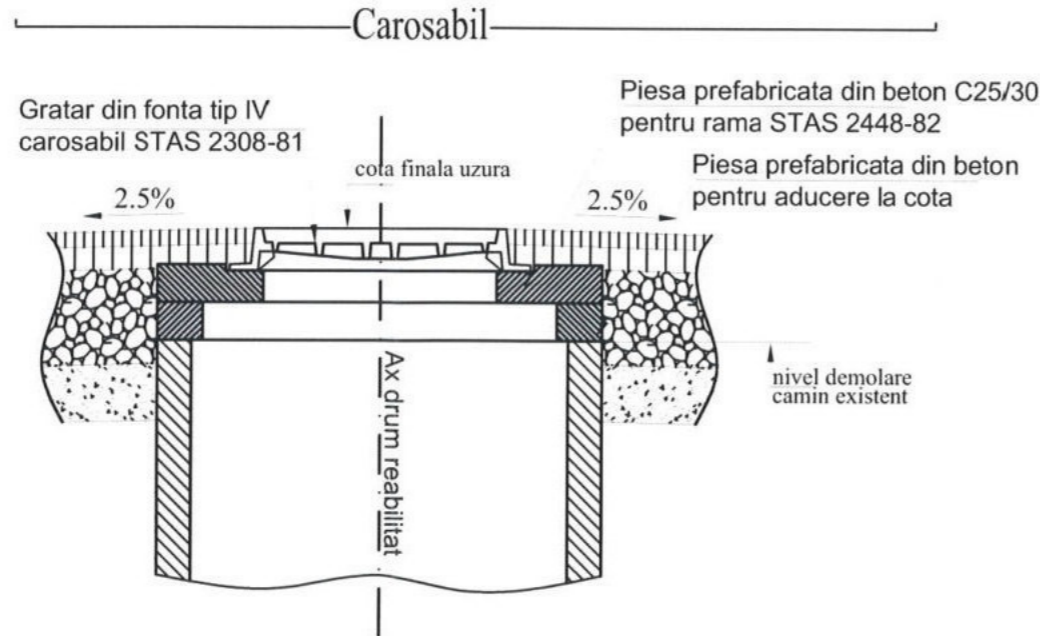

NOTA:

Ramele si capacele fisurate sau degradate ce ar pune in pericol siguranta circulatiei se vor inlocui. Toate operatiile de interventie pentru aducere la cota proiect a ramelor se vor face in prezenta unui reprezentant al proprietarului instalatiei. Pentru diferente de nivel de max. 4cm intre nivelul proiectat al imbracamintii si cota actuala a capacului, aducerea la cota a gurilor de scurgere, se va realiza prin racordare din stratul de uzura. Toate capacele si ramele aferente ce nu sunt de tip IV - 250 KN, se vor inlocui conform STAS 2448-82.

ADUCERE LA COTA PROIECT A CAMINELOR DE TELEFONIE

scara 1:20

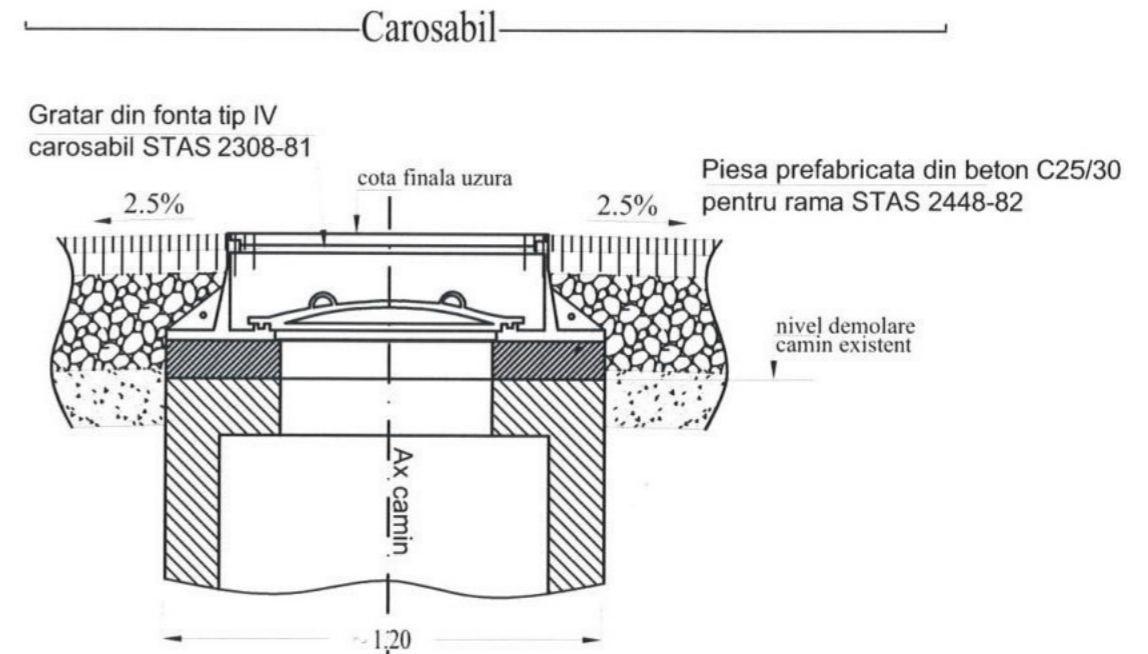

NOTA:

Ramele si capacele fisurate sau degradate ce ar pune in pericol siguranta circulatiei se vor inlocui. Toate operatiile de interventie pentru aducere la cota proiect a ramelor se vor face in prezenta unui reprezentant al proprietarului instalatiei. Pentru diferente de nivel de max. 4cm intre nivelul proiectat al imbracamintii si cota actuala a capacului, aducerea la cota a gurilor de scurgere, se va realiza prin racordare din stratul de uzura.

PROCESUL TEHNOLOGIC:

1. Semnalizarea punctului de lucru si devierea circulatiei.
2. Demontare capac si rama si inspectarea lor in vederea refolosirii.
3. Decolmatarea si repararea caminului daca este nevoie.
4. Masurarea diferentei de nivel intre partea superioara a caminului si nivelul proiectat al imbracamintii.
5. Demolarea marginii superioare a caminului (pentru diferente de nivel 4-10cm).
6. Curatarea marginii superioare a caminului si completarea cu mortar de egalizare M100.
7. Montare piesa prefabricata din beton armat.
8. Montarea ramei si a capacului la cota proiect a asfaltului.
9. Curatarea si amorsarea tuturor suprafetelor in contact cu imbracamintea asfaltica.
10. Turnarea, nivelarea si compactarea asfaltului.
11. Ridicarea semnalizarii.

ADUCERE LA COTA PROIECT A AERISIRILOR RETEA GAZE NATURALE

scara 1:20

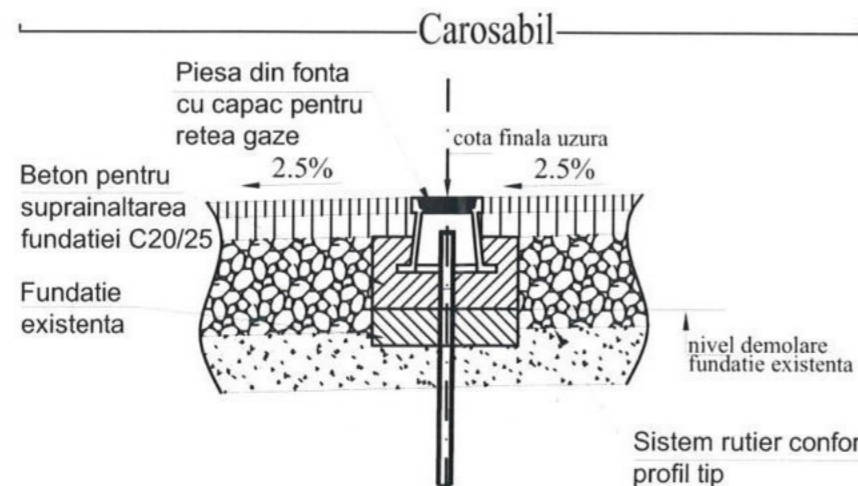

NOTA:

Ramele si capacele fisurate sau degradate ce ar pune in pericol siguranta circulatiei se vor inlocui. Toate operatiile de interventie pentru aducere la cota proiect se vor face in prezenta unui reprezentant al proprietarului instalatiei. Pentru diferente de nivel de max. 4cm intre nivelul proiectat al imbracamintii si cota actuala a capacului, aducerea la cota, se va realiza prin racordare din stratul de uzura.

BETON	C25/30
CLASA DE EXPUNERE	XC4+XF1
TIP CIMENT	I 32.5; II/A-S II/A-L; II/A-V 32.5(R)/42.5
RAPORT APA/CEMENT (max)	0.5

ASOCIERIA : S.C. WAY RESEARCH S.R.L. & 3TI PROGETTI ITALIA - INGINERIA INTEGRATA S.P.A.			Beneficiar: PRIMARIA SECTORULUI 6 AL MUNICIPIULUI BUCURESTI	Proiect nr.: 11/2023	Acord cadru nr.: 86/2022
SPECIFICATIE	NUME	SEMNTURA	SCARA:	Titlu acord cadru: Servicii de proiectare privind reabilitare, modernizare, consolidare, extindere constructie existenta si constructii noi pentru sisteme rutiere - lot 2	
MANAGER DE PROIECT			1:20	Titlu proiect: Servicii de elaborarea expertiza tehnica, studiu geotehnic si D.A.L.I. (Documentul de autorizare a lucrarilor de interventie) pentru obiectivul de investitie Reabilitare strazi, alei, trotuare si parcuri in zona delimitata de Splaiul Independentei - Str. Doina Cornea - Str. Economu Cezarescu - Parcul Politehnica (microzona 24 - Nord - Est) - Obiect 2 - str. Athanasie Sloiceanu Economu	
PROIECTANT			DATA:	Titlu plansa: Aducerea la cota proiect a caminelor	
PROIECTANT			2023	PLANSA NR. D.E.T.-02	

DETALIU INALTARE TRECERE PIETONI

VEDERE A-A
Sc: 1:50

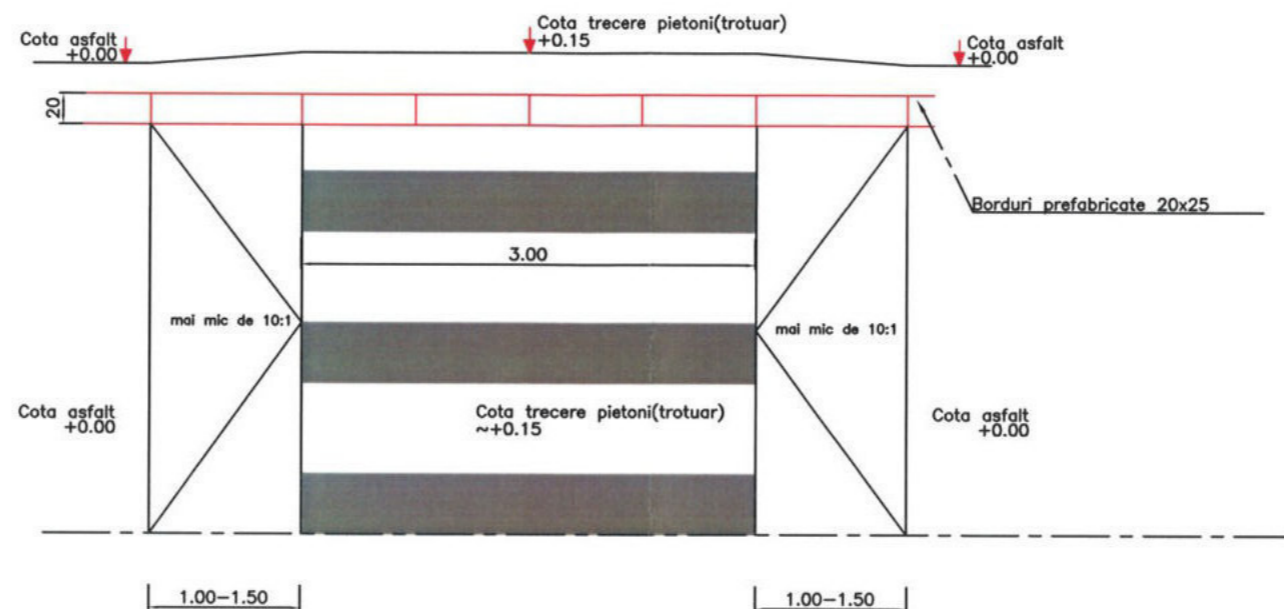

NOTA:

Trecerile de pietoni se pot adapta la situatia din teren cu acordul Beneficiarului.

Trecerile de pietoni se vor realiza din 10 cm beton C20/25 peste care se va aterne stratul de uzura din mixtura asfaltica BA16 - 5 cm

ASOCIEREA : S.C. WAY RESEARCH S.R.L. & 3TI PROGETTI ITALIA - INGINERIA INTEGRATA S.P.A				Beneficiar: PRIMARIA SECTORULUI 6 AL MUNICIPIULUI BUCURESTI	Proiect nr: 11/2023	Acord cadru nr: 86/2022
SPECIFICATIE	NUME	SEMNATURA	SCARA: 1:50	Titlu acord cadru: Servicii de proiectare privind reabilitare, modernizare, consolidare, extindere constructie existenta si constructii noi pentru sisteme rutiere - lot 2	FAZA: D.A.L.I	
MANAGER DE PROIECT			DATA: 2023	Titlu proiect: Servicii de elaborare expertiză tehnică, studiu geotehnic si D.A.L.I. (Documentație de avizare a lucrărilor de intervenție) pentru obiectivul de investiție Reabilitare străzi, alei, trotuare și parcuri în zona delimitată de Splaiul Independenței - Str. Doina Cornea - Str. Economu Cezarescu - Parcul Politehnic (microzona 24 - Nord - Est) - Obiect 2 - str. Athanasie Stoicescu Economu	PLANSĂ NR. DET-03	
PROIECTANT				Titlu plansa: Detaliu inaltare trecere de pietoni		

DETALIU GURĂ DE SCURGERE NOUĂ ȘI RACORDARE LA CĂMIN DE VIZITARE EXISTENT

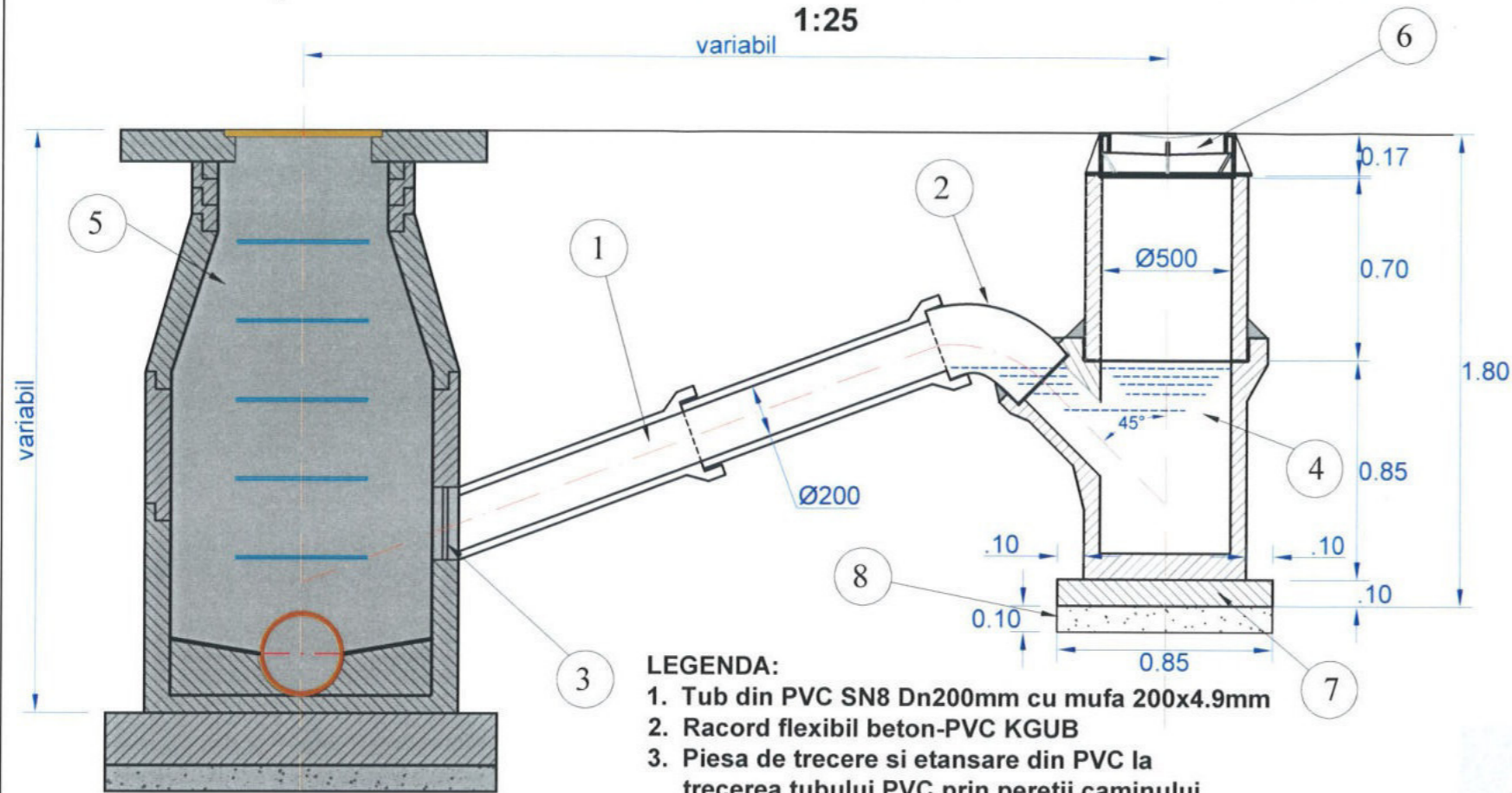

LEGENDA:

1. Tub din PVC SN8 Dn200mm cu mufa 200x4.9mm
2. Racord flexibil beton-PVC KGUB
3. Piesa de trecere si etansare din PVC la trecerea tubului PVC prin peretii caminului de vizitare, pentru tub Dn 200mm
4. Gura de scurgere proiectata STAS 6701-82
5. Cămin de vizitare existent
6. Gratar din fonta tip carosabil D400 conform SR EN 124/2015
7. Radier beton simplu C25/30 g=10cm
8. Strat balast g=10cm

PIESE GURĂ DE SCURGERE 1:20

PIESĂ GURĂ DE SCURGERE INFERIOARĂ

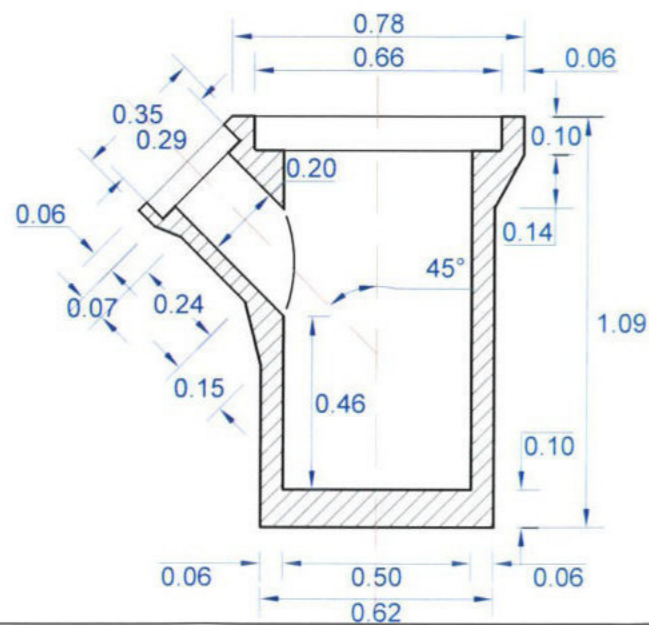

PIESĂ GURĂ DE SCURGERE SUPERIOARĂ

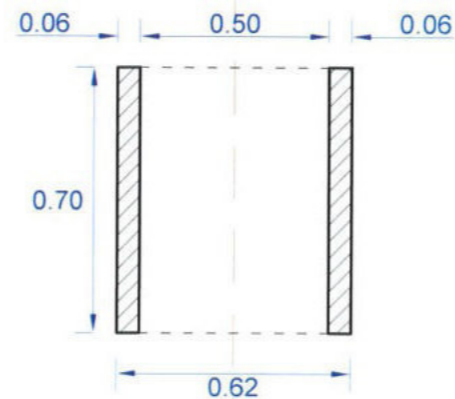

VEDERE IN PLAN Racord gura de scurgere simpla la camin de vizitare existent 1:20

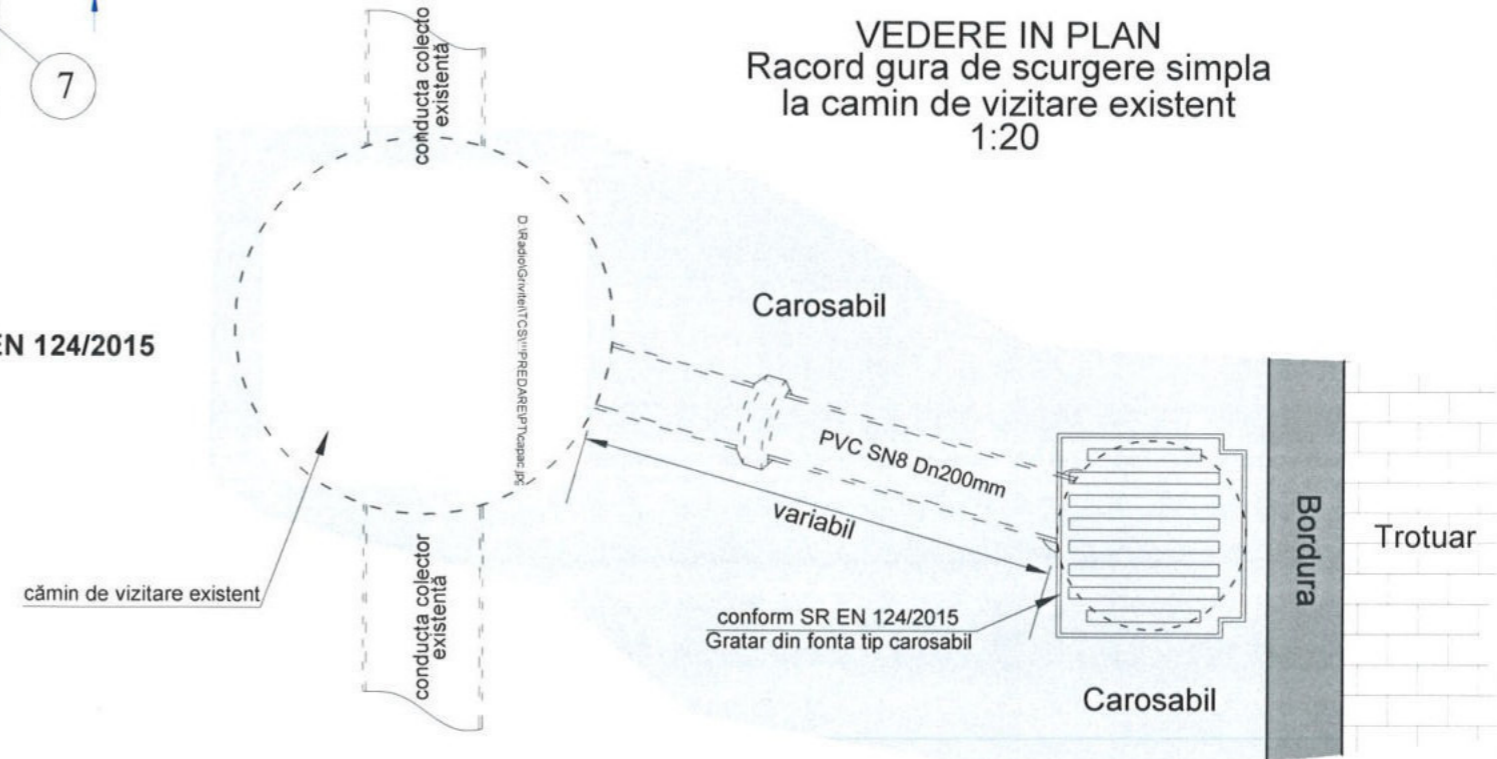

ASOCIERIA : S.C. WAY RESEARCH S.R.L. & 3TI PROGETTI ITALIA - INGINERIA INTEGRATA S.P.A				Beneficiar: PRIMARIA SECTORULUI 6 AL MUNICIPIULUI BUCURESTI		Proiect nr: 11/2023	Acord cadru nr: 86/2022
SPECIFICATIE	NUME	SEMNATURA	SCARA: 1:25 1:20	Titlu acord cadru: Servicii de proiectare privind reabilitare, modernizare, consolidare, extindere constructie existenta si constructii noi pentru sisteme rutiere - lot 2			
MANAGER DE PROIECT			DATA: 2023	Titlu proiect: Servicii de elaborare expertiză tehnică, studiu geotehnic și D.A.L.I. (Documentație de bază a lucrărilor de intervenție) pentru obiectivul de investiții Reabilitare străzi, alei, trotuare și parcuri în zona delimitată de Splaiul Independenței - Str. Doina Cornea - Str. Economu Cezarescu - Parcul Politehnic (microzona 24 - Nord - Est) - Obiect 2 - str. Athanasie Stoicescu Economu			
PROIECTANT				Titlu plansa: DETALII GURĂ DE SCURGERE			
PROIECTANT				FAZA: D.A.L.I. PLANSĂ NR. D.E.T -04			

ANEXA NR. 2
la H.C.L. al Sectorului 6 nr. 73/28.03.2024

INDICATORI TEHNICO - ECONOMICI
al obiectului de investitii

„SERVICII DE ELABORARE EXPERTIZA TEHNICA, STUDIU GEOTEHNIC SI D.A.L.I
(DOCUMENTATIE DE AVIZARE A LUCRARILOR DE INTERVENTIE) PENTRU
OBIECTIVUL DE INVESTITII REABILITARE STRAZI, ALEI, TROTUARE SI PARCARI IN
ZONA DELIMITATA DE SPLAIUL INDEPENDENTEI - STR. DOINA CORNEA -
STR. NICOLAE CESĂRESCU ECONOMU - PARCUL POLITEHNICA (MICROZONA 24
- NORD - EST) - OBIECT 2 - STRADA ATHANASIE STOICESCU ECONOMU”

I. Indicatori economici:

TOTAL:	1,571,430.29 lei fara TVA
din care	
C+M:	956,648.83 lei fara TVA

II. Indicatori tehnici

- Lungime	345.99	ml
- Suprafata parte carosabila	1,705.87	mp
- Suprafata trotuare	1,616.66	mp

Durata de realizare a investitiei este de: 5 Luni

Proiectant,

S.C. WAY RESEARCH S.R.L. & 3TI PROGETTI
ITALIA – INGEGNERIA INTEGRATA S.P.A.

Proiectant,

S.C. WAY RESEARCH S.R.L. & 3TI PROGETTI ITALIA – INGEGNERIA INTEGRATA S.P.A.

DEVIZ GENERAL
al obiectivului de investitii

„SERVICII DE ELABORARE EXPERTIZA TEHNICA, STUDIU GEOTEHNIC SI D.A.L.I (DOCUMENTATIE DE AVIZARE A LUCRARILOR DE INTERVENTIE) PENTRU OBIECTIVUL DE INVESTITII REABILITARE STRAZI, ALEI, TROTUARE SI PARCARI IN ZONA DELIMITATA DE SPLAIUL INDEPENDENTEI - STR. DOINA CORNEA - STR. ECONOMU CEZARESCU - PARCUL POLITEHNICA (MICROZONA 24 - NORD - EST) - OBIECTIV 2 - STRADA ATHANASIE STOICESCU”

Nr. Crt.	Denumirea capitolelor și subcapitolelor de cheltuieli	Valoare (fără TVA)	TVA	Valoare cu TVA
		Lei	Lei	Lei
1	2	3	4	5
CAPITOLUL 1 Cheltuieli pentru obținerea și amenajarea terenului				
1.1	Obținerea terenului	0.00	0.00	0.00
1.2	Amenajarea terenului	0.00	0.00	0.00
1.3	Amenajări pentru protecția mediului și aducerea la starea inițială	0.00	0.00	0.00
1.4	Cheltuieli pentru relocarea/ protecția utilitatilor	0.00	0.00	0.00
Total capitol 1		0.00	0.00	0.00
CAPITOLUL 2 Cheltuieli pentru asigurarea utilităților necesare obiectivului de investitii				
2	Cheltuieli pentru asigurarea utilitatilor necesare obiectivului de investitii	0.00	0.00	0.00
Total capitol 2		0.00	0.00	0.00
CAPITOLUL 3 Cheltuieli pentru proiectare și asistență tehnică				
3.1	Studii	8,000.00	1,520.00	9,520.00
	3.1.1 Studii de teren	8,000.00	1,520.00	9,520.00
	3.1.2 Raport privind impactul asupra mediului	0.00	0.00	0.00
	3.1.3 Alte studii specifice	0.00	0.00	0.00
3.2	Documentatii-suport si cheltuieli pentru obtinerea de avize, acorduri si autorizatii	1,500.00	285.00	1,785.00
3.3	Expertiza tehnica	41,856.14	7,952.67	49,808.81
3.4	Certificarea performantei energetice si auditul energetic al cladirilor	0.00	0.00	0.00
3.5	Proiectare	75,162.19	14,280.82	89,443.01
	3.5.1 Tema de proiectare	0.00	0.00	0.00
	3.5.2 Studiu de fezabilitate	0.00	0.00	0.00
	3.5.3 Studii de fezabilitate/ documentatie de avizare a lucrarilor de interventii si deviz general	46,864.96	8,904.34	55,769.30
	3.5.4 Documentatiile tehnice necesare in vederea obtinerii avizelor/ acordurilor/ autorizatiilor	500.00	95.00	595.00
	3.5.5 Verificarea tehnica de calitate a proiectului tehnic si a detaliilor de executie	4,000.00	760.00	4,760.00
	3.5.6 Proiect tehnic de executie	23,797.23	4,521.47	28,318.71
3.6	Organizarea procedurilor de achizitii	10,000.00	1,900.00	11,900.00
3.7	Consultanta	6,000.00	1,140.00	7,140.00
	3.7.1 Managementul de proiect pentru obiectivul de investitii	6,000.00	1,140.00	7,140.00
	3.7.2 Auditul financiar	0.00	0.00	0.00
3.8	Asistenta tehnica	28,797.23	5,471.47	34,268.71
	3.8.1 Asistenta tehnica din partea proiectantului	7,139.17	1,356.44	8,495.61
	3.8.1.1 Pe perioada de executie a lucrarilor	5,711.34	1,085.15	6,796.49
	3.8.1.2 Pentru participarea proiectantului la fazele incluse in programul de control al lucrarilor de executie, avizat de catre Inspectoratul de Stat in Constructii	1,427.83	271.29	1,699.12
	3.8.2 Dirigentie de santier	16,658.06	3,165.03	19,823.10
	3.8.3 Coordonator în materie de securitate și sănătate - conform Hotărârii Guvernului nr. 300/2006, cu modificările și completările ulterioare	5,000.00	950.00	5,950.00
Total capitol 3		171,315.56	32,549.96	203,865.52

CAPITOLUL 4 Cheltuieli pentru investiția de bază				
4.1	Construcții și instalații	951,889.38	180,858.98	1,132,748.36
4.1.1	Parte carosabila, Trotuare, lucrari edilitare	951,889.38	180,858.98	1,132,748.36
4.2	Montaj utilaje, echipamente tehnologice si functionale	0.00	0.00	0.00
4.3	Utilaje, echipamente tehnologice și funcționale care necesita montaj	0.00	0.00	0.00
4.4	Utilaje, echipamente tehnologice si functionale care nu necesita montaj și echipamente de transport	0.00	0.00	0.00
4.5	Dotări	0.00	0.00	0.00
4.6	Active necorporale	0.00	0.00	0.00
Total capitol 4		951,889.38	180,858.98	1,132,748.36
CAPITOLUL 5 Alte cheltuieli				
5.1	Organizare de șantier	7,615.12	1,446.87	9,061.99
	5.1.1 Lucrări de construcții si instalatii aferente organizarii de santier	4,759.45	904.29	5,663.74
	5.1.2 Cheltuieli conexe organizării șantierului	2,855.67	542.58	3,398.25
5.2	Comisioane, cote, taxe, costul creditului	10,704.90	0.00	10,704.90
	5.2.1 Comisiunile si dobanzile aferente creditului bancii finantatoare (0% * 1 + 2 + 3 + 4 + 5.1)	0.00	0.00	0.00
	5.2.2 Cota aferenta I.S.C. pentru controlul calitatii lucrarilor de constructii (0,5% * C+M)	4,783.24	0.00	4,783.24
	5.2.3 Cota aferenta I.S.C. pentru controlul statului in amenajarea teritoriului, urbanism si pentru autorizarea lucrarilor de constructii (0,1% * C+M)	1,138.41	0.00	1,138.41
	5.2.4 Cota aferenta Casei Sociale a Constructorilor - C.S.C (0,5% * C+M)	4,783.24	0.00	4,783.24
	5.2.5 Taxe pentru acorduri, avize si autorizatia de construire/ desfiintare	0.00	0.00	0.00
5.3	Cheltuieli diverse si neprevazute (5% * 1.2 + 1.3 + 1.4 + 2 + 3.5+3.8 + 4)	52,792.44	10,030.56	62,823.00
5.4	Cheltuieli pentru informare si publicitate	1,000.00	190.00	1,190.00
Total capitol 5		72,112.46	11,667.44	83,779.89
CAPITOLUL 6 Cheltuieli pentru probe tehnologice și teste				
6.1	Pregătirea personalului de exploatare	0.00	0.00	0.00
6.2	Probe tehnologice și teste	0.00	0.00	0.00
Total capitol 6		0.00	0.00	0.00
CAPITOLUL 7 Cheltuieli aferente marjei de buget și pentru constituirea rezervei de implementare pentru ajustarea de preț				
7.1	Cheltuieli aferente marjei de buget 25% din (1.2 + 1.3 + 1.4 + 2 + 3.1 + 3.2 + 3.3 + 3.5 + 3.7 + 3.8 + 4 + 5.1.1)	268,652.06	51,043.89	319,695.95
7.2	Cheltuieli pentru constituirea rezervei de implementare pentru ajustarea de preț	107,460.83	20,417.56	127,878.38
Total capitol 7		376,112.89	71,461.45	447,574.34
TOTAL GENERAL		1,571,430.29	296,537.82	1,867,968.11
din care C+M (1.2 + 1.3 + 1.4 + 2 + 4.1 + 4.2 + 5.1.1)		956,648.83	181,763.28	1,138,412.10

Proiectant,

PREȘEDINTE DE ȘEDINȚĂ,
Lucian Dubălaru